



Car Refinish

*Air-Gunco*  
ANEST IWATA Group

# GRAVITY SPRAYGUNS

series

## AZ4 HTE -S

Impact Junior

*Impact  
Junior  
AZ4 HTE -S*



USE &  
MAINTENANCE  
INSTRUCTION  
MANUAL

CE  EAC

EN IT FR ES PT DE SE

**SMART & SPOT REPAIRS** with **Black Air Cap**



**AZ4 HTE-S**  
200 ml gravity cup



**AZ4 HTE-S**  
70 ml gravity cup

**GENERAL INDUSTRY** with **Anodized Gray Air Cap**



**AZ4 HTE-S**  
600 ml gravity cup



**AZ4 HTE-S**  
200 ml gravity cup

**COMPLIANCE TO STANDARD OF SPRAY GUN**

**Abbreviate Marking on the Spray Gun:**

AIRGUNSA Spray Guns comply with 2014/34/EU Directive relating to equipment and protective systems intended for use in explosive potentially atmospheres.

CE  $\text{Ex}$  II 2 G Ex h X

CE	$\text{Ex}$	II	2	G	Ex h	IIB	T6	Gb	X	T <sub>Amb</sub> +5°C +40°C
Complies with European Directive	Specific Marking for Explosion Protection	Equipment Group II (Surface)	Category 2 (zone 1 and 2)	Explosive atmosphere with presence of combustible gases, vapours or mists	Type of ignition protection	GAS Group	Temperature Class	Explosion Protection Level (EPL)	Special conditions for safe use: Any static electricity discharge from the spray gun is to be diverted to the ground via the conductive air hose as stipulated.	Ambient Temperature

AIRGUNSA gravity spray gun, has been designed for the application of paints, lacquers and other products that can be atomized by means of compressed air, on all surfaces suitable to receive this type of treatment.

## PROTECTION OF HUMAN BODY



Use in a well-ventilated site, using a spray booth.

Poor ventilation can cause organic solvent poisoning and fire.

Always wear protective gear (safety glasses, mask, gloves) to avoid inflammation of eyes and skin. In case of any physical discomfort, immediately seek medical advice.

The noise level of AIRGUNSA spray gun doesn't exceed the 85 dB (A) A-weighted sound pressure value about the risk of daily exposure to noise. The use of individual hearing protection is always recommended, because the terms of use and the influence of other noises in the job area, could increase the average value allowed.

Pulling the trigger many times during operation, may cause carpal tunnel syndrome. Always rest, in case of tiredness.

### IMPROPER USE

Never point gun towards people or animals.

Never exceed maximum working pressure or maximum operating Temperature

Always release air and fluid pressure before cleaning, disassembling or servicing. Otherwise, remaining pressure can cause bodily injury due to improper operation or scattering of cleaning liquid.

Tip of fluid needle set has a sharp point.

Do not touch the tip during maintenance to avoid accidents.

Never use this gun to spray foods or chemicals. Otherwise, foreign substance, could cause corrosion of fluid passages which could adversely affect health.

Never alter this spray gun, to avoid insufficient performance and damage.

If something goes wrong, immediately stop operation and find the cause. Do not use again, until you have solved the problem.

Do not enter working areas, where robots, reciprocators, etc. are used, until they have been turned off. Otherwise, they could cause injury.



Before use, adjustment or maintenance, it is important to read this instruction manual very carefully. This manual must be stored in a safe place for any future reference.



ALWAYS observe WARNINGS and CAUTIONS in this instruction manual.

Symbol	WARNING	HAZARD LEVEL	CONSEQUENCE
	WARNING	POTENTIALLY	Death or serious injury
	CAUTION	HAZARDOUS	Minor to moderate injury
	IMPORTANT	SITUATION	Property damage

## 1. TECHNICAL SPECIFICATIONS

Max. working air pressure:	7.0 bar (100 PSI)
Weight g (lbs): without Cup	395 (0.87)
Weight g (lbs): with 200 ml cup	495 (1.09)
Weight g (lbs): with 600 ml cup	545 (1.20)
Weight g (lbs): with 70 ml cup	435 (0.96)
Noise level (LAeqT)*: Nozzle ø 0.8-1.2 mm	74.0 dB(A)
Noise level (LAeqT)*: Nozzle ø 1.5-1.8 mm	83.5 dB(A)
Air Connection:	G1/4"
Fluid Connection:	G1/4"
Max. Temperature range:	Atmosphere 5 ~ 40 °C Air-Fluid 5 ~ 43 °C

\* Measuring point: 1m backwards from gun, 1.6 m height.

### 1.1 TECHNICAL DATA

AZ4 HTE-S						
	Ø mm	No.	bar	ml/min	kg/min	mm
SMART REPAIR SPOT REPAIR	0.8	AZ4-1	1.0	50	105	120
	1.0			65		150
	1.2			80		160
GENERAL INDUSTRY	1.5	AZ4-2	2.5	195	240	165
	1.8			275		245

## 2. SAFETY WARNING

### FIRE AND EXPLOSION



Never use the following HALOGENATED HYDROCARBON SOLVENTS: which can cause cracks or dissolution of gun body (aluminium) due to chemical reaction. UNSUITABLE SOLVENTS: methyl chloride, dichloromethane, 1,2-dichloroethane, carbon tetrachloride, trichloroethylene, 1,1,1-trichloroethane

Sparks and open flames are strictly prohibited. Paints can be highly flammable and can cause fire. Do not expose to open flames, electrical goods, cigarettes etc.

Securely ground spray gun using conductive air hose. (Less than1MΩ) Always ensure that the spray gun is earthed correctly.

## 3. HOW TO CONNECT

### CAUTION

Use clean air filtered through air dryer and air filter.

When using this gun for the first time after purchase, adjust fluid needle packing set, spray cleaner to clean fluid passages and remove rust preventive oil.

Firmly fix cup to spray gun, to avoid that disconnection of it, can cause bodily injury.

- Firmly connect an air hose to air nipple G1/4". (15)
- Firmly connect a suitable cup to fluid nipple G1/4". (14)
- Flush fluid passages with a compatible cleaner.
- Pour paint into container, test spray, adjust fluid output and pattern width.

## 4. HOW TO OPERATE

Suggested atomizing air pressure varies according to each model, and it is listed in the Technical Data table.

Paint viscosity differs according to paint property and painting conditions. 7 to 23 sec. / Ford cup#4 is recommended.



Set the spray distance from the gun to the work piece, as near as possible within the range of 100-200 mm (3.9-7.9 in).

The gun should be held so that it is perpendicular to the surface of the work-piece at all times. Then, the gun should move in a straight and horizontal line. Arcing the gun causes uneven painting.

## 5. MAINTENANCE AND INSPECTION

<b>CAUTION</b>	<b>Before carrying out maintenance and inspection ALWAYS observe warning indications.</b>
<ul style="list-style-type: none"> <li>- Never use spare parts that are not AIRGUNSA originals.</li> <li>- Never damage fluid nozzle tip, fluid needle or air cap hole.</li> <li>- Never immerse the spray gun completely in liquids such as thinner.</li> </ul>	

### 5.1 CLEANING PROCEDURE

	<b>The fluid passages of the gun, must be cleaned thoroughly after each use, especially after use with bi-component paints. Incomplete cleaning can cause defective pattern shape.</b>
<ul style="list-style-type: none"> <li>- Never soak air cap set (1) in cleaning liquid for an extended period, even when cleaning.</li> <li>- Never use metal brush to clean the gun.</li> </ul>	
<ol style="list-style-type: none"> <li>1. Drain remaining paint from spray gun and cup, into a suitable container.</li> <li>2. Pour cleaner into cup.</li> <li>3. Unscrew air cap (1) by 2 turns, to allow atomizing air to back flush, fluid passages of the gun.</li> <li>4. Pull trigger (11) and make sure, that atomizing air enters cup.</li> <li>5. Leave cleaner for a few seconds, then empty it into suitable waste container.</li> <li>6. Repeat procedure above, until spray gun is clean.</li> <li>7. Remove air cap (1) and cup from gun, then clean each section with brush soaked with cleaner and wipe out with waste cloth.</li> <li>8. DRY ALL PARTS completely and apply spray gun lubricant to each thread.</li> </ol>	
	<b>Use neutral cleaner: pH value shall be 6 to 8, otherwise could cause corrosion.</b>

### 5.2 DISASSEMBLE PROCEDURE

<b>IMPORTANT: BEFORE DISASSEMBLY, FULLY CLEAN FLUID PASSAGES.</b>	
<b>A.</b> Disassemble air cap (1) and fluid nozzle (2) from gun body, while keeping fluid needle (7) pulled (triggering) in order to protect its seat section.	
<b>B.</b> Disassemble fluid needle set (7). (only when strictly necessary)	
<b>C.</b> Remove the fluid adj. knob (4) and needle spring (6), extracting the spring and fluid needle set (7), from the back of fluid needle guide (5) set still assembled on the gun body.	
<b>D.</b> Adjustment of the needle packing nut (8), must always be carried out with fluid needle (7) still assembled, tightening the nut with a properly spanner, making sure that excessive tightening does not impede movement of fluid needle (7), resulting in paint leaking from fluid nozzle tip (2).  <ul style="list-style-type: none"> <li>- When you remove needle packing (17), don't leave the plastic parts of needle packing set in the gun body.</li> <li>- Try to adjust it carefully while pulling trigger and confirming movement of fluid needle set (7).</li> <li>- If you tighten it too much, repeat operation.</li> </ul>	
<b>E.</b> For the inspection and replacement of air valve components, remove trigger stud (10) and trigger (11), after which disassemble all air valve components in order: air valve seat (9-3), air valve (9-2), air valve spring (9-1). To reassemble the air valve, reverse the procedure.	
<b>F.</b> Disassembly of pattern adjustment set (3) and/or air adjustment set (12). In order to disassemble pattern adj. set (3) and/or air adj. set (12), turn manually turn the hexagon knob of the adjustment counter-clockwise to open it completely and unscrew the hexagon face with a spanner turning it counter-clockwise. <ul style="list-style-type: none"> <li>- To reassemble reverse the procedure.</li> </ul>	
	<b>IMPORTANT: Before reassembling pattern adjustment set and/or air adjustment set, make sure that these operations are carried out with the adjustment fully open.</b>

## 6. TROUBLESHOOTING

PROBLEM	REMEDY
<b>GUN DOES NOT SPRAY</b>	
Fluid adj. knob (4) closed.	Check and adjust it.
Tip hole of nozzle (2) obstructed.	Check and clean it.
Paint filter obstructed.	Check and clean it.
Non drip obstructed.	Check and clean it.
<b>INTERMITTENT SPRAY PATTERN</b>	
Air escapes from fluid nozzle (2).	Check , clean or replace.
Air escapes from fluid needle packing (8).	Tighten.
Air escapes from cup joint.	Tighten.
Dirty inside air cap set (1).	Clean.
<b>DEFECTIVE SPRAY PATTERN</b>	
Dirty nozzle (2) or air cap set (1).	Clean carefully.
Nozzle (2) or air cap (1) has been damaged.	Replace if damaged.
Fluid nozzle (2) is loose.	Tighten.
Paint viscosity too high or too low.	Dilute paint or increase viscosity.
Fluid output too high or too low.	Adjust fluid adj. knob (4) to reduce or increase.
<b>LEAKING</b>	
Fluid nozzle (2), needle set (7) or gun body, dirty, damaged or worn on seat.	Check , clean or replace.
Dirt inside air cap set (1).	Clean.
Loose fluid adj. knob (4).	Adjust.
Fluid needle spring (6) is worn.	Replace.
Loose fluid nozzle (2).	Tighten.
Needle packing nut (8) loose, too tight, dirty or worn.	Adjust, clean or replace.
<b>AIR ESCAPES FROM AIR CAP</b>	
Air valve (9-2) air valve seat (9-3), air valve spring (9-1) dirty or damaged.	Clean or replace.

### 6.1 INSPECTION/ REPLACEMENT STANDARD

WHERE TO INSPECT	REPLACEMENT PART
<b>a. The hole passage of air cap (1) and fluid nozzle (2).</b>	Replace if it is crushed or deformed.
<b>b. Packing.</b>	Replace if it is deformed or worn out.
<b>c. Leakage from seat section between fluid nozzle (2) and fluid needle set (7).</b>	Replace them if leakage does not stop after fully cleaning fluid nozzle (2) and fluid needle set (7).  If you replace fluid nozzle (2) or fluid needle set (7) only, fully match them and confirm that there is no leakage.

## 7. SPARE PARTS LIST

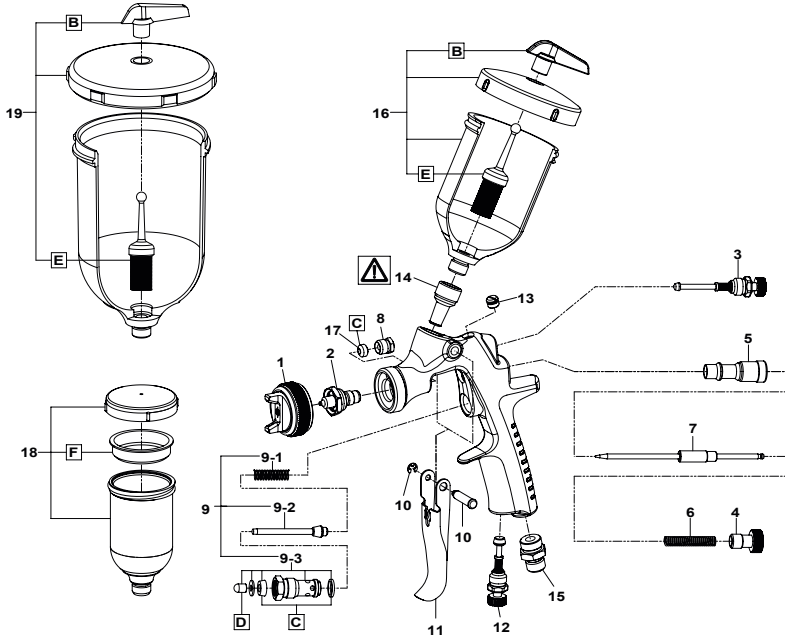

REF.	CODE	DESCRIPTION	
<b>AIR CAP SET</b>			
1	93003740	AIR CAP SET (AZ4-1)	ø 0.8; ø 1.0; ø 1,2
	93003750	AIR CAP SET (AZ4-2)	ø 1.5; ø 1,8
<b>NOZZLE + NEEDLE SET</b>			
2+7	93004580	NOZZLE + NEEDLE SET	ø 0.8
	93004590	NOZZLE + NEEDLE SET	ø 1.0
	93004600	NOZZLE + NEEDLE SET	ø 1.2
	93004620	NOZZLE + NEEDLE SET	ø 1.5
	93005650	NOZZLE + NEEDLE SET	ø 1.8
3	93842601	PATTERN ADJUSTMENT SET	
4	W2010141000	FLUID NEEDLE ADJ. KNOB	
5	W2010140900	FLUID NEEDLE GUIDE	
6	W2010140800	FLUID NEEDLE SPRING	
8	W2COM3011	NEEDLE PACKING NUT	
9	W2COM6080	AIR VALVE SET	
9-1	W2010141700	AIR VALVE SPRING	
9-2	W2010130600	AIR VALVE	
9-3	W2010130500	AIR VALVE SEAT	
10	W2COM4001	TRIGGER STUD	
11	93003810	TRIGGER	
12	93845531	AIR ADJUSTMENT SET	
13	W2COM6050	PLUG	
14	W3COM5038	FLUID NIPPLE	
15	W2COM5000	AIR NIPPLE	
C	93005550	PACKING SET (3 pcs./1 pk.)	
D	W2KIT37	AIR VALVE SHAFT TIP SET (5 pcs./1 pk.)	

REF.	CODE	DESCRIPTION	
<b>GRAVITY CUP 200ml</b>			
16	WOCUPAZ40IN	PCG-2P-2 GRAVITY CUP 200ml	
B	W2KIT07	NON DRIP SET (5 pcs./1 pk.)	
E	W2KIT06	FILTER SET 50 Mesh (297µ) (5 pcs./1 pk.)	
<b>GRAVITY CUP 70ml</b>			
18	13001200	PCG-1P-2 GRAVITY CUP 70ml	
F	W2KIT52	NON DRIP SET (3 pcs./1 pk.)	
<b>GRAVITY CUP 600ml</b>			
19	WOCUPAZ90	PCG-6P-2-AZ GRAVITY CUP 600ml	
B	W2KIT07	NON DRIP SET (5 pcs./1 pk.)	
E	W2KIT06	FILTER SET 50 Mesh (297µ) (5 pcs./1 pk.)	

**NEVER REMOVE FLUID NIPPLE FROM GUN BODY!**  
 Any malfunctions resulting by the removal of the following parts will not be covered by the Warranty. In case of replacement contact your Technical Service directly.

La pistola a gravità AIRGUNSA è stata progettata per l'applicazione di prodotti vernicianti, lacche e altri prodotti che vengono atomizzati dalla pistola mediante l'ausilio di aria compressa a bassa pressione, su tutte le superfici idonee a ricevere questo tipo di trattamento.



Prima di procedere all'installazione, alla messa in funzione, alla regolazione o alle operazioni di manutenzione, leggere attentamente il presente manuale d'istruzione, che deve essere conservato per ogni futuro riferimento.



**Assicurarsi di rispettare SEMPRE, le avvertenze per la sicurezza, contenute nel suddetto manuale d'istruzione.**

Simbolo	SIGNIFICATO	Livello di pericolo	Conseguenze
	AVVERTENZE	SITUAZIONE POTENZIALMENTE PERICOLOSA	Seri rischi per la salute e la vita dell'operatore
	ATTENZIONE		Rischi moderati per il prodotto e l'operatore
	IMPORTANTE		Danni materiali

## 1. SPECIFICHE TECNICHE

Max. pressione d'esercizio aria:	7.0 bar (100 PSI)
Peso g (lbs): senza tazza	395 (0.87)
Peso g (lbs): (con tazza 200 ml)	495 (1.09)
Peso g (lbs): (con tazza 600 ml)	545 (1.20)
Peso g (lbs): (con tazza 70 ml)	435 (0.96)
Rumorosità (LAeqT)*: ø 0.8-1.2 mm	74.0 dB(A)
Rumorosità (LAeqT)*: ø 1.5-1.8 mm	83.5 dB(A)
Raccordo aria:	G1/4"
Raccordo materiale:	G1/4"
Max. Temperatura:	Ambiente 5 ~ 40 °C Aria/Fluidi 5 ~ 43 °C

\* Punto di misurazione: 1 m dietro la pistola, 1.6 m d'altezza.

### 1.1 DATI TECNICI

AZ4 HTE-S							
	Ø mm	No.	bar	m <sup>3</sup> /min	l <sup>3</sup> /min	mm	mm
SMART REPAIR	0.8	AZ4-1	1.0	50	105	120	DISTANZA di SPRUZZO a 150 mm
	1.0			65			
	1.2			80			
GENERAL INDUSTRY	1.5	AZ4-2	2.5	195	240	165	
	1.8			275	245	185	

## 2. AVVERTENZE DI SICUREZZA

### RISCHI DI INCENDI ED ESPLOSIONI



Mai utilizzare SOLVENTI IDROCARBURI ALOGENATI, che potrebbero causare danni e scioglimento delle parti in alluminio del corpo pistola, provocati da reazioni chimiche. **SOLVENTI INCOMPATIBILI:** cloruro di metile, diclorometano, 1,2-dicloroetano, tetracloruro di carbonio, tricloretilene, 1,1,1-tricloroetano.

**La presenza di fiamme libere e la produzione di scintille è severamente vietata.** I prodotti utilizzati possono essere altamente infiammabili e quindi causa di gravi incendi. Evitare ogni azione che potrebbe provocare incendi, come fumare, provocare scintille o qualsiasi rischio elettrico.

Collegare correttamente a terra la pistola per verniciatura, utilizzando un tubo aria conduttivo. (Minore di 1MΩ). Controllare periodicamente la stabilità della messa terra.

### RISCHI PER LA SALUTE



Usare la pistola per verniciatura in ambienti, ben ventilati utilizzando la cabina di verniciatura. Una ventilazione inadeguata o insufficiente potrebbe provocare un'intossicazione da solventi organici o causare incendi.

**Indossare sempre indumenti protettivi (occhiali di protezione, maschera, guanti).** Per evitare che il contatto con i materiali irritanti, provochi infiammazione agli occhi ed alla pelle. Nel caso in cui si verificasse anche il più lieve rischio di danno fisico, consultare immediatamente un medico.

Il livello di rumorosità della pistola per verniciatura AIRGUNSA, non supera il valore di pressione acustica ponderata A di 85 dB (A), relativa al rischio di esposizione giornaliera al rumore. **L'utilizzo di protezioni individuali per l'udito è comunque sempre consigliato**, in quanto le condizioni d'utilizzo e l'influenza di altri rumori presenti nell'area di lavoro, potrebbero incrementarne il valore medio consentito.

**L'utilizzo costante della pistola da verniciatura che prevede una prolungata pressione manuale sul grilletto della pistola, potrebbe provocare la sindrome del tunnel carpale.** Nel caso di affaticamento della mano, sospendere le operazioni di verniciatura per una breve pausa.

### RISCHI DI USO IMPROPRIO



**MAI puntare la pistola in direzione del corpo umano o di animali.**

**MAI superare la pressione o la temperatura massima d'esercizio.**

**Scaricare sempre la pressione dell'aria e del materiale, prima delle operazioni di pulizia, disassemblaggio e di manutenzione.** Altrimenti la pressione residua potrebbe causare ferite al corpo provocate da operazioni scorrette o dall'emissione dei liquidi usati per la pulizia.

**L'estremità dell'astina è tagliente.** Per non rischiare di ferirsi, evitare di toccare l'estremità dell'astina durante le operazioni di manutenzione.

**Mai spruzzare prodotti alimentari o chimici con questa pistola.** Altrimenti la miscela di sostanze estranee potrebbe causare la corrosione dei passaggi vernice, con conseguenti danneggiamenti alla pistola e rischi per la salute.

**Mai modificare la pistola per verniciatura, per evitare danneggiamenti che potrebbero compromettere la qualità del risultato.**

**Nel caso di malfunzionamenti, sospendete immediatamente le operazioni di verniciatura per la ricerca del guasto. Non utilizzare nuovamente il prodotto finché non si è risolto il problema.**

**Mai entrare nelle aree di lavoro delle attrezzature (come: robot, reciprocatori, ecc.), finché queste non siano state disattivate.** Altrimenti, il contatto con i macchinari in funzione potrebbe essere causa di incidenti e ferimenti.

## 3. COLLEGAMENTO

### ATTENZIONE



**Per alimentare la pistola utilizzare aria filtrata ed asciutta. Si consiglia l'uso di un filtro con scarico automatico di condensa ed essiccatore.**

Quando si utilizza la pistola per la prima volta dopo l'acquisto, regolare il set guarnizione astina, pulire i passaggi del materiale spruzzando detergente compatibile per rimuovere l'olio antiruggine.

**Collegare saldamente la tazza alla pistola, per evitare che lo scollegamento della stessa durante le operazioni di verniciatura provochi ferite gravi al corpo.**

- Collegare saldamente il tubo aria d'alimentazione al raccordo aria G1/4". (15)
- Collegare saldamente una tazza adeguata, al raccordo materiale G1/4". (14)
- Detergere i passaggi vernice della pistola con detergente compatibile.
- Versare la vernice nella tazza, verificare lo spruzzo, regolare la fuoriuscita del materiale e la larghezza del ventaglio.

## 4. COME OPERARE

La pressione aria d'atomizzazione varia a seconda del modello ed è indicata nella tabella delle Specifiche Tecniche.

La viscosità della vernice consigliata cambierà secondo le proprietà della vernice e le condizioni di verniciatura. È consigliata una viscosità tra 7 e 23 sec. / Coppa Ford #4.

Calibrare la distanza di verniciatura, possibilmente in un spazio ristretto e compreso tra i 100-200 mm (3.9 ~ 7.9 in).

L'assetto della pistola dovrebbe essere mantenuto sempre perpendicolare alla superficie del pezzo di lavorazione. Inoltre la pistola dovrebbe operare sempre per linee orizzontali. Eventuali spostamenti della pistola potrebbero provocare una verniciatura non uniforme.

## 5. MANUTENZIONE ED ISPEZIONE

<b>ATTENZIONE</b>	Prima di procedere a qualsiasi operazione d'ispezione e manutenzione, leggere sempre ed osservare scrupolosamente tutte le indicazioni sulle AVVERTENZE di SICUREZZA.
MAI utilizzare altri componenti o parti di ricambio che non siano originali AIRGUNSA.	
MAI danneggiare i fori dell'ugello aria, dell'ugello materiale e l'estremità dell'astina.	
MAI immergere completamente la pistola nei liquidi come solvente.	

### 5.1 PULIZIA MANUALE

	I passaggi del materiale devono essere accuratamente puliti dopo ogni utilizzo della pistola ed in particolar modo dopo, l'uso di vernici bi-componenti. Una pulizia incompleta potrebbe causare difetti alla forma del ventaglio.
MAI lasciare immerso l'ugello aria (1) nel detergente per un periodo prolungato, anche durante la pulizia.	
MAI utilizzare oggetti metallici per la pulizia della pistola.	

1. Scaricare la vernice residua dalla tazza e dalla pistola, sistemandola in un contenitore adeguato.
2. Versare il liquido di pulizia nella tazza.
3. Svitare l'ugello aria (1) di 2 rotazioni, per permettere all'aria d'atomizzazione di effettuare il back flush, nei passaggi del materiale della pistola.
4. Tirare il grilletto (11) assicurandosi che l'aria d'atomizzazione entri nella tazza.
5. Lasciare agire il liquido detergente per qualche secondo, quindi svuotarlo in un recipiente adeguato per lo smaltimento dei liquidi nocivi.
6. Ripetere la precedente procedura, finché la pistola non risulta pulita.
7. Rimuovere l'ugello aria (1) e la tazza dalla pistola, quindi pulire ogni sezione con lo spazzolino in dotazione, imbevuto di detergente ed uno strofinaccio assorbente.
8. Asciugare ogni parte completamente, ed applicare un lubrificante specifico su ogni sezione filettata.

	Utilizzare un detergente neutro: il cui pH sia compreso tra 6 e 8, altrimenti potrebbe causare eventuali corrosioni.
----------------------------------------------------------------------------------	----------------------------------------------------------------------------------------------------------------------

### 5.2 PROCEDURA DI SMONTAGGIO

#### PULIRE SEMPRE I PASSAGGI VERNICE PRIMA DELLO SMONTAGGIO DELLA PISTOLA

**A.** Rimuovere l'ugello aria (1) l'ugello materiale (2) dal corpo pistola, mentre l'astina (7) rimane tirata (premo il grilletto), per proteggere la sede dell'astina.

**B.** Rimuovere il set astina (7). (Solo se strettamente necessario).

**C.** Rimuovere il dado regolazione astina (4), la molla astina (6) estraendo la molla ed il set astina (7), dal retro della guida regolazione astina (5) ancora montata nel corpo pistola.

**D.** La regolazione del grano premistoppa (8), deve sempre essere effettuata con l'astina (7) montata e nel seguente modo: stringendo la ghiera della guarnizione con una chiave adeguata, ed evitando che un eccessivo avvitamento possa provocare un impedimento al movimento del set astina (7), con conseguente perdita di vernice dall'estremità dell'ugello materiale (2).

Quando rimuovete la guarnizione astina (17), assicuratevi di non lasciare la parte in plastica della guarnizione all'interno del corpo pistola.

Regolate con cautela la guarnizione astina, azionando il grilletto e controllando il movimento del set astina (7).

Se l'avvitamento risultasse ancora eccessivo, ripetete nuovamente l'operazione.

**E.** Per l'ispezione e la sostituzione dei componenti della valvola aria, rimuovere il perno grilletto (10) e il grilletto (11), dopodiché smontare tutti i componenti della valvola aria in sequenza: molla sede valvola aria (9-3), valvola aria (9-2) e la molla valvola aria (9-1).

- Per rimassemblare, procedere nel modo inverso.

**F. Smontaggio della regolazione del ventaglio (3) e/o della regolazione aria**

(12). Per disassemblare la regolazione ventaglio (3) e/o la regolazione aria (12), ruotare manualmente in senso antiorario il dado esagonale della regolazione, per aprirla completamente e svitare con l'apposita chiave il lato esagonale ruotandolo in senso antiorario.

- Per rimassemblare, procedere nel modo inverso.



**IMPORTANTE:** Prima di rimassemblare la regolazione del ventaglio e/o dell'aria assicuratevi, che queste operazioni vengano effettuate sempre con la regolazione completamente aperta.

## 6. PROBLEMI, CAUSE E RIMEDI

PROBLEMI	RIMEDI
<b>MANCATA FUORIUSCITA DI VERNICE</b>	
Regolazione materiale (4) non sufficientemente aperta.	Verificare e regolare.
Foro ugello materiale (2) ostruito.	Verificare e pulire.
Filtro vernice ostruito.	Verificare e pulire.
Antigoccia ostruito.	Verificare e pulire.

### ATOMIZZAZIONE AD INTERMITTENZA

Trafilamento d'aria dall'ugello materiale (2).	Verificare, pulire o sostituire.
Trafilamento aria dalla guarnizione astina (8).	Stringere.
Trafilamento d'aria dal raccordo della tazza.	Stringere.
Residui di vernice nell'ugello aria (1).	Pulire.

### DIFETTI DEL VENTAGLIO

Ugello materiale (2) o ugello aria (1) incrostati.	Pulire accuratamente.
Ugello materiale (2) o ugello aria (1) danneggiati	Sostituire.
Ugello materiale (2) allentato.	Stringere
Viscosità vernice troppo elevata o troppo bassa.	Diluire la vernice o aumentare la viscosità.
Portata vernice troppo elevata o troppo bassa.	Registrare il dado regolazione astina (4) per ridurre o aumentare la portata.

### TRAFILAMENTO DELLA VERNICE

Ugello materiale (2), set astina (7) o corpo pistola, incrostati, danneggiati o usurati nelle sedi.	Verificare, pulire o sostituire.
Residui di vernice nell'ugello aria (1).	Pulire.
Dado regolazione astina (4) allentato.	Regolare
Molla astina (6) usurata.	Sostituire.
Ugello materiale (2) allentato.	Stringere.
Il grano premistoppa (8) allentato, troppo stretto, sporco o usurato.	Regolare, pulire o sostituire.

### TRAFILAMENTO DELL'ARIA DALL'UGELLO ARIA

Valvola aria (9-2) sede valvola aria (9-3) o molla valvola aria (9-1), sporche o danneggiate.	Pulire o sostituire.
-----------------------------------------------------------------------------------------------	----------------------

## 6.1 ISPEZIONI E SOSTITUZIONI STANDARD

PARTI DA CONTROLLARE	PARTI DA SOSTITUIRE
<b>a. Ogni foro di passaggio dell'ugello aria (1) e dell'ugello materiale (2).</b>	Sostituire se schiacciati o deformati.
<b>b. Guarnizioni.</b>	Sostituire se deformate od usurate.
<b>c. Perdite dalle sezioni delle sedi tra l'ugello materiale (2) e l'astina (7).</b>	Sostituire se le perdite non si arrestano anche dopo, che il set ugello materiale (2) ed il set astina (7) sono stati completamente puliti.  Se sostituite solo l'ugello (2) e l'astina (7) verificate il corretto accoppiamento di entrambi ed accertatevi che non vi siano eventuali perdite.



Le pistolet gravité AIRGUNSA a été conçu pour l'application de produits de peinture, de laques et d'autres produits qui sont nébulisés par le pistolet à l'aide de l'air comprimé à basse pression, sur toutes les surfaces adéquates pour recevoir ce type de traitement.

 Avant toute utilisation, tout réglage ou toute opération d'entretien, lire attentivement ce manuel d'instruction. Conserver ce manuel en lieu sûr pour pouvoir le consulter ultérieurement.

 Respecter **TOUJOURS** les avertissements pour la sécurité présents dans ce manuel d'instructions.







Symbole	SIGNIFICATION	Niveau de danger	Conséquences
	AVERTISSEMENTS	SITUATION POTENTIELLEMENT DANGEREUSE.	Risques sérieux pour la santé et la vie de l'opérateur.
	ATTENTION		Risques modérés pour le produit et l'opérateur.
	IMPORTANT		Dommages matériels.

## 1. SPÉCIFICATIONS TECHNIQUES

Pression d'air max. d'emploi:	7.0 bar (100 PSI)
Poids g (lbs): sans godet	395 (0.87)
Poids g (lbs): (avec godet 200 ml)	495 (1.09)
Poids g (lbs): (avec godet 600 ml)	545 (1.20)
Poids g (lbs): (avec godet 70 ml)	435 (0.96)
Bruit (LAeqT)*: Buse ø 0.8-1.2 mm	74.0 dB(A)
Bruit (LAeqT)*: Buse ø 1.5-1.8 mm	83.5 dB(A)
Raccordement d'air:	G1/4"
Raccordement produit:	G1/4"
Température Max.:	Milieu 5 ~ 40 °C Air/Produit 5 ~ 43 °C

\* Emplacement de mesure: 1 m derrière le pistolet, 1.6 m de hauteur

## 1.1 DONNÉES TECHNIQUES

AZ4 HTE-S						
	Ø mm	No.	bar	l/m <sup>2</sup> /min	N <sub>2</sub> /min	mm
<b>SMART REPAIR</b>	0.8	AZ4-1	1.0	50	105	Pulvérisation à 150 mm
	1.0			65		
	1.2			80		
<b>GENERAL INDUSTRY</b>	1.5	AZ4-2	2.5	195	240	165
	1.8			275		245

## 2. AVERTISSEMENT DE SÉCURITÉ

### RISQUE D'INCENDIES ET EXPLOSIONS

Ne JAMAIS utiliser les SOLVANTS HYDROCARBONÉS HALOGENÉS, reportés ci-dessous; car ils risquent de provoquer des fissures ou la dissolution du corps du pistolet (aluminium) par une réaction chimique. **SOLVANTS INADEQUATS:** chlorure de méthyle, dichloro-méthane, 1,2-dichlororo-éthane, tétrachlorure de carbone, trichloroéthylène, 1,1,1-trichloro-éthane.

Les étincelles et les flammes nues sont strictement interdites. Les produits sont facilement inflammables et susceptibles de causer un incendie. Ne pas les exposer aux flammes nues, à l'électroménager, aux cigarettes etc.

Relier le pistolet à la terre en utilisant le tuyau d'air conducteur. (Moins de 1MΩ). S'assurer toujours que le pistolet soit correctement relié à la terre.

## PROTECTION CORPORELLE



Utiliser le pistolet dans un lieu bien ventilé avec une cabine de pulvérisation. Une ventilation insuffisante peut provoquer une intoxication par les solvants organiques ou un incendie.

Porter toujours des protections personnelles (lunettes, masques et gants de sécurité) afin d'éviter des inflammations des yeux et de la peau causées par le liquide de nettoyage etc. En cas de problèmes, consulter un médecin.

Le niveau de bruit du pistolet AIRGUNSA pour le vernissage, ne dépasse pas la valeur de pression acoustique pondérée A de 85 dB (A), relative au risque d'exposition journalière au bruit. On recommande toujours d'utiliser des protecteurs auditifs individuels, car les conditions d'emploi et l'influence d'autres bruits présents dans la zone de travail, pourraient augmenter la valeur moyenne permise.

L'actionnement répété de la gâchette peut provoquer le syndrome du canal carpien. Se reposer toujours en cas de fatigue.

## EMPLOI ABUSIF

Ne jamais diriger le pistolet sur des personnes ou des animaux. 

Ne jamais dépasser la pression ou la température maximale d'emploi.

Décharger toujours la pression d'air et du produit avant de procéder au nettoyage, au démontage ou à l'entretien du pistolet.

Dans le cas contraire, la pression résiduelle risque de provoquer des lésions corporelles dues à l'emploi abusif ou à la dispersion du liquide de nettoyage.

L'extrémité de l'aiguille a un côté coupant. Ne pas toucher l'extrémité de l'aiguille pour éviter de vous blesser.

Ne jamais pulvériser de produits alimentaires ou chimiques avec ce pistolet; cela peut causer des accidents liés à la corrosion des conduits du produit ou des dommages à la santé dus au mélange avec des matériaux étrangers.

Ne jamais modifier le pistolet pour pulvérisation pour éviter tout endommagement susceptible de compromettre la qualité du résultat.

En cas de mauvais fonctionnement, interrompre immédiatement les opérations de pulvérisation pour la recherche de la panne. Ne pas réutiliser le produit tant que le problème n'a pas été résolu.

Ne jamais entrer dans les zones de mouvements des équipements (tels que robots, réciprocateurs, etc.), tant que ces derniers n'ont pas été désactivés.

Dans le cas contraire, le contact avec les machines en marche pourrait entraîner des accidents et des blessures.

## 3. CONNEXION

### ATTENTION

Pour alimenter le pistolet utiliser de l'air filtré et sec. Il est conseillé d'utiliser un filtre d'évacuation automatique de l'eau de condensation et avec séchoir. 

Lorsqu'on utilise le pistolet pour la première fois, régler le presse étoupe nettoyer les passages du produit en pulvérisant de liquide de nettoyage compatible pour éliminer l'huile antirouille.

Raccorder solidement le godet au pistolet pour éviter que tout débranchement de ce dernier pendant les opérations de pulvérisation ne provoque de blessures graves au corps.

- Raccorder solidement le tuyau d'air d'alimentation au raccord d'air G1/4" (15).
- Raccorder solidement un godet approprié au raccord produit G1/4". (14)
- Rincer les conduits de peinture du pistolet à l'aide d'un liquide de nettoyage compatible.
- Verser la peinture dans le godet, vérifier la pulvérisation, régler la sortie du produit et la largeur du jet.

## 4. COMMENT PROCEDER

La pression de l'air d'atomisation conseillée varie selon les caractéristiques de chaque modèle et les valeurs recommandées sont indiquées le tableau des données techniques.

La viscosité du produit conseillée varie selon les caractéristiques du produit lui-même et les conditions de travail (valeur recommandée: de 7 à 23 sec. / coupe Ford #4).



Calibrer la distance de vernissage, si possible dans un espace réduit et compris entre 100 et 200 mm (3.9 - 7.9 in).

La position du pistolet devrait toujours rester perpendiculaire à la surface de la pièce d'usinage. De plus le pistolet devrait toujours opérer par lignes horizontales. Tout déplacement éventuel du pistolet pourrait causer un vernissage non uniforme.

## 5. ENTRETIEN ET INSPECTION

<b>ATTENTION</b>	Avant de commencer toute opération d'inspection, lire et observer scrupuleusement toutes les indications concernant les AVERTISSEMENTS DE SÉCURITÉ.
	NE JAMAIS utiliser d'autres composants ou des pièces de rechange non originales AIRGUNSA.
	NE JAMAIS endommager les trous du chapeau, de la buse et de l'extrémité de l'aiguille.
	NE JAMAIS immerger complètement le pistolet dans des liquides tels que du solvant.

### 5.1 PROCEDURE DE NETTOYAGE MANUEL

	En particulier, nettoyer complètement et soigneusement les traces de produit après l'emploi avec une peinture de deux composants.
	NE JAMAIS laisser le chapeau (1) tremper dans le liquide de nettoyage trop longtemps, même pendant le nettoyage.
	NE JAMAIS utiliser d'objets métalliques pour le nettoyage du pistolet.
	1. Verser dans un récipient approprié la peinture restante du godet et du pistolet.
	2. Verser le liquide de nettoyage dans le godet.
	3. Dévisser le chapeau (1) de 2 rotations pour permettre à l'air d'atomisation d'effectuer le back flush, dans les passages du produit du pistolet.
	4. Tirer sur la gâchette (11) en s'assurant que l'air d'atomisation entre dans le godet.
	5. Laisser agir le liquide détergent pendant quelques secondes, puis le vider dans un récipient adéquat pour l'élimination des liquides nocifs.
	6. Répéter la procédure précédente jusqu'à ce que le pistolet soit propre.
	7. Enlever le chapeau (1) et le godet du pistolet, puis nettoyer chaque section à l'aide de la brosse fournie imbibée de détergent et d'un chiffon absorbant.
	8. Essuyer soigneusement chaque partie et appliquer un lubrifiant spécifique sur chaque section fileté.
	Utiliser un nettoyant naturel: le valeur du pH doit être de 6 à 8, sinon il pourrait causer de la corrosion.

### 5.2 PROCEDURE DE DEMONTAGE

<b>TOUJOURS NETTOYER LES PASSAGES DE PEINTURE AVANT LE DÉMONTAGE DU PISTOLET.</b>
<b>A.</b> Enlever le chapeau d'air (1) et la buse (2) du corps du pistolet, tandis que l'aiguille (7) reste tirée (en appuyant sur la gâchette), pour protéger le logement de l'aiguille.
<b>B.</b> Enlever l'aiguille (7). (seulement si cela est strictement nécessaire)
<b>C.</b> Enlever le bouton de réglage du produit (4), et le ressort d'aiguille (6), en dégageant le ressort et l'aiguille (7), par l'arrière du guide réglage produit (5) encore montée dans le corps du pistolet.
<b>D.</b> Le réglage du presse étoupe (8) doit toujours être effectué avec l'aiguille (7) montée, c'est à dire de la façon suivante: fermer manuellement par une rotation de 60 degrés environ, puis serrer à l'aide de la clé de montage. Tout vissage excessif du presse étoupe (8) risque d'empêcher le mouvement de l'aiguille (7) avec la perte conséquente de peinture par l'extrémité de la buse (2). Lors du retrait du joint d'aiguille (17), s'assurer de ne pas laisser le pièce en plastique des joints, dans le corps du pistolet. Régler précisément le joint d'aiguille en actionnant la gâchette et en contrôlant le mouvement de l'aiguille (7). Si le vissage est encore excessif, répéter de nouveau l'opération.
<b>E.</b> Pour l'inspection et le remplacement des composants de clapet d'air, retirer le axe de gâchette (10), la gâchette (11) et à suivre, tous les composants de clapet d'air dans l'ordre: la siège de clapet d'air (9-3), le clapet d'air (9-2) et le ressort de clapet d'air (9-1). Pour le remontage, suivre la procédure inverse.
<b>F. Démontage du réglage du jet (3) et/ou du réglage de l'air (12).</b> Pour désassembler le réglage du jet (3) et/ou le réglage de l'air (12), il faut tourner manuellement dans le sens inverse des aiguilles d'une montre le bouton hexagonal de réglage, pour l'ouvrir complètement, et dévisser à l'aide de la clé de montage le côté hexagonal en le tournant dans le sens inverse des aiguilles d'une montre. Pour le remontage, suivre la procédure inverse.



**IMPORTANT:** Avant de réassembler le réglage du jet et/ou de l'air, s'assurer que ces opérations soient toujours effectuées avec le réglage complètement ouvert.

## 6. PROBLEMES ET SOLUTIONS

PROBLEMES	SOLUTIONS
<b>ABSENCE DE SORTIE DE PEINTURE</b>	
Réglage produit (4) pas assez ouvert.	Vérifier et régler.
Trou buse produit (2) bouché.	Vérifier et nettoyer.
Filtre peinture bouché.	Vérifier et nettoyer.
Antigoutte bouché.	Vérifier et nettoyer.
<b>ATOMISATION PAR INTERMITTENCE</b>	
Fuite d'air de la buse (2).	Vérifier, nettoyer ou remplacer.
Fuite d'air du presse étoupe (8).	Serrer.
Fuite d'air du raccord godet.	Serrer.
Résidus de peinture dans le chapeau (1).	Nettoyer.
<b>DEFAUTS DU JET</b>	
Buse (2) ou chapeau (1) incrustés de peinture.	Nettoyer soigneusement.
Buse (2) ou chapeau (1) endommagés.	Remplacer.
Buse (2) desserrée.	Serrer.
Viscosité peinture trop élevée ou trop basse.	Diluer la peinture ou augmenter la viscosité.
Le débit de la peinture est trop élevé ou trop faible.	Ajuster le bouton de réglage produit (4) pour réduire ou augmenter le débit.
<b>FUITES DE PEINTURE</b>	
Buse 2, aiguille (7) ou corps pistolet incrustés, endommagés ou usés dans les logements.	Vérifier, nettoyer ou remplacer.
Résidus de peinture dans le chapeau (1).	Nettoyer.
Bouton de réglage produit (4) desserré.	Régler.
Ressort d'aiguille (6) usé.	Remplacer.
Buse (2) desserrée.	Serrer.
Pressé étoupe (8) desserré, trop serré, sale ou usé.	Régler, nettoyer ou remplacer si nécessaire.
<b>FUITES D'AIR DU CHAPEAU</b>	
Clapet d'air (9-2) siège de clapet d'air (9-3) ou ressort de clapet (9-1), sales ou endommagés.	Nettoyer ou remplacer.
<b>6.1 INSPECTIONS ET REMPLACEMENTS STANDARD</b>	
PARTIES À CONTRÔLER	PARTIES À REMPLACER
<b>a. Chaque trou de passage du chapeau (1) et de la buse (2).</b>	Remplacer s'ils sont écrasés ou déformés.
<b>b. Joints.</b>	Remplacer s'ils sont déformés ou usurés.
<b>c. Pertes des sections des logements entre la buse (2) et l'aiguille (7).</b>	Remplacer si les fuites ne s'arrêtent pas même après que la buse (2) et l'aiguille (7) ont été complètement nettoyées.  Si seules la buse (2) et l'aiguille (7) sont remplacées, vérifier l'accouplement correct des deux et l'absence de fuites éventuelles.

## 7. LISTE DES PIÈCES DE RECHANGE

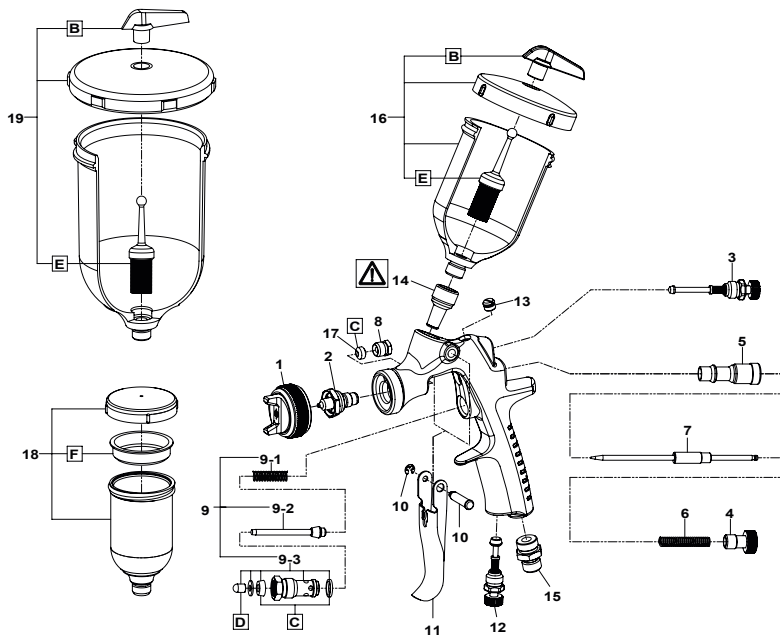

REP.	CODE	DÉSIGNATION	
<b>CHAPEAU D'AIR</b>			
1	93003740	CHAPEAU D'AIR	ø 0.8; ø 1.0; ø 1,2
	93003750	CHAPEAU D'AIR	ø 1.5; ø 1,8
<b>BUSE + AIGUILLE</b>			
2+7	93004580	BUSE + AIGUILLE	ø 0.8
	93004590	BUSE + AIGUILLE	ø 1.0
	93004600	BUSE + AIGUILLE	ø 1.2
	93004620	BUSE + AIGUILLE	ø 1.5
	93005650	BUSE + AIGUILLE	ø 1.8
3	93842601	RÉGLAGE DE JET	
4	W2010141000	BOÜTON RÉGLAGE PRODUIT	
5	W2010140900	GUIDE RÉGLAGE PRODUIT	
6	W2010140800	RESSORT D'AIGUILLE	
8	W2COM3011	PRESSE ÉTOUPE	
9	W2COM6080	ENSEMBLE CLAPET D'AIR	
9-1	W2010141700	RESSORT CLAPET D'AIR	
9-2	W2010130600	CLAPET D'AIR	
9-3	W2010130500	SIÈGE DE CLAPET D'AIR	
10	W2COM4001	AXE DE GÂCHETTE	
11	93003810	GÂCHETTE	
12	93845531	RÉGLAGE D'AIR	
13	W2COM6050	BOUCHON	
14	W3COM5038	RACCORD PRODUIT	
15	W2COM5000	RACCORD D'AIR	
C	93005550	POCHETTE DE JOINTS (3 pcs.)	
D	W2KIT37	EMBOUT VALVE (5 pcs.)	

REP.	CODE	DÉSIGNATION	
<b>GODET GRAVITÉ 200ml</b>			
16	WOCUPAZ40IN	PCG-2P-2 GODET GRAVITÉ 200ml	
B	W2KIT07	ANTIGOUTTE (5 pcs.)	
E	W2KIT06	FILTRE PEINTURE 50 Mesh (297µ) (5 pcs.)	
<b>GODET GRAVITÉ 70ml</b>			
18	13001200	PCG-1P-2 GODET GRAVITÉ 70ml	
F	W2KIT52	ANTIGOUTTE (3 pcs.)	
<b>GODET GRAVITÉ 600ml</b>			
19	WOCUPAZ90	PCG-6P-2-AZ GODET GRAVITÉ 600ml	
B	W2KIT07	ANTIGOUTTE (5 pcs.)	
E	W2KIT06	FILTRE PEINTURE 50 Mesh (297µ) (5 pcs.)	



**NE JAMAIS DEMONTER LE RACCORD PRODUIT DU CORPS DU PISTOLET!** Tout mauvais fonctionnement résultant de la suppression de ces pièces ne sera pas couvert par la Garantie. En cas de remplacement, contactez directement notre Service Technique.

La pistola de gravedad AIRGUNSA ha sido diseñada para la aplicación de pinturas y barnices, lacas y otros productos atomizados por la pistola a través de aire comprimido de baja presión sobre todas las superficies aptas para recibir dicho tratamiento.

 Antes de la instalación, del uso, ajuste o mantenimiento, es importante leer atentamente este manual de instrucciones. Guarde este manual en un lugar seguro para consulta futura.

 **Cumpla SIEMPRE con las advertencias y las precauciones indicadas en este manual de instrucciones.**







Símbolo	SIGNIFICADO	Nivel de peligro	Consecuencias
	ADVERTENCIA	SITUACIÓN POTENCIALMENTE PELIGROSA	Grave peligro para la salud y la vida del operador.
	ATENCIÓN		Riesgo moderado para el operador y el equipo.
	IMPORTANTE		Daños materiales.

## 1. ESPECIFICACIONES TÉCNICAS

Presión de aire de trabajo máx:	7.0 bar (100 PSI)
Peso g (lbs): (sin taza)	395 (0.87)
Peso g (lbs): (con taza 200 ml)	495 (1.09)
Peso g (lbs): (con taza 600 ml)	545 (1.20)
Peso g (lbs): (con taza 70 ml)	435 (0.96)
Nivel de ruido (LAeqT)*: Pico $\varnothing$ 0.8-1.2 mm	74.0 dB(A)
Nivel de ruido (LAeqT)*: Pico $\varnothing$ 1.5-1.8 mm	83.5 dB(A)
Conexión aire:	G1/4"
Conexión fluido:	G1/4"
Max. Temperatura:	Entorno 5 ~ 40 °C Aire/Fluido 5 ~ 43 °C

\*Punto de medición: 1 m de la pistola, hacia atrás, altura 1.6 m.

### 1.1 DATOS TÉCNICOS

AZ4 HTE-S						
	$\varnothing$ mm	No.	bar	ml/min	Nº/min	mm
SMART REPAIR SPOT REPAIR	0.8	AZ4-1	1.0	50	105	120
	1.0			65		150
	1.2			80		160
GENERAL INDUSTRY	1.5	AZ4-2	2.5	195	240	165
	1.8			275		245

Distancia de pulverización 150 mm

## 2. ADVERTENCIAS DE SEGURIDAD

### RIESGO DE INCENDIO Y EXPLOSIONES

No utilice **DISOLVENTES DE HIDROCARBONO HALOGENADO**, que pueden provocar grietas o fundir el cuerpo de la pistola de pulverización (aluminio) debido a reacciones químicas. **DISOLVENTES INADECUADOS:** cloruro de metileno, diclorometano, 1,2-dicloroetano, tetracloruro de carbono, tricloroetileno, 1,1,1-tricloroetano.

Se prohíbe estrictamente la presencia de chispas y llamas expuestas. Los productos utilizados pueden ser altamente inflamables y pueden causar incendios. No los exponga a artefactos eléctricos, llamas expuestas, cigarrillos, etc.

Conectar firmemente a tierra la pistola de pulverización utilizando la tubería de aire conductora. (Menor de 1M $\Omega$ ). Verificar periódicamente la estabilidad de la puesta a tierra.

## PROTECCIÓN CORPORAL



Utilice en un lugar bien ventilado, empleando la cabina de pulverización. La mala ventilación puede provocar envenenamiento por disolventes orgánicos o incendios.

Utilice prendas protectoras (gafas de protección, máscara, guantes) para evitar la inflamación de los ojos y de la piel. Si siente alguna molestia física, consulte a un médico de inmediato.

El nivel de ruido de la pistola de pulverización AIRGUNSA no supera el valor de exposición acústica ponderada A de 85 dB (A), relacionado con el riesgo de exposición diaria al ruido. De todas maneras, se aconseja siempre utilizar protecciones individuales para el oído porque las condiciones de utilización y la influencia de otros ruidos en el área de trabajo podrían incrementar el valor medio permitido.

Tirar del gatillo muchas veces durante el funcionamiento podría provocar el síndrome del túnel carpiano. Suspender las operaciones de pulverización para efectuar una breve pausa, si siente fatiga de la mano.

## USO INADECUADO

No apunte la pistola hacia personas o animales.

No utilice una presión de trabajo ni una temperatura de funcionamiento superiores a las máximas.

Descargue siempre la presión de aire y fluido antes las operaciones de limpieza, desmontaje y mantenimiento. De no hacerlo así, la presión restante podría provocar lesiones personales debido al mal uso o a la difusión del líquido de limpieza.

La extremidad de la aguja es cortante. Para evitar accidentes, no toque la punta durante el mantenimiento.

No pulverice nunca productos alimenticios o químicos con esta pistola. Si lo hace, elementos extraños podrían causar la erosión de los pasos del fluido, dañar la pistola y perjudicar la salud.

No modifique nunca la pistola de pulverización, para evitar daños que podrían afectar la calidad del resultado.

En caso de problemas de funcionamiento, suspenda inmediatamente las operaciones de pulverización para localizar la avería. No utilice nuevamente el producto mientras el problema no esté resuelto.

No entre nunca en las zonas de trabajo de los equipos (robots, reciprocadores, etc.) mientras no se hayan desactivado. De lo contrario, el contacto con los equipos en funcionamiento podría ser la causa de accidentes y lesiones.

## 3. CONEXIÓN

### ATENCIÓN

Para alimentar la pistola, utilice aire filtrado y seco. Se recomienda el uso de un filtro con descarga automática de la condensación y secador.

Cuando utilice por primera vez la pistola apenas comprada, reluce el grupo de junta aguja y limpie los conductos de material pulverizando un detergente compatible, para eliminar el aceite de protección contra la oxidación.

Conecte firmemente el depósito en la pistola, para evitar que la desconexión de lo mismo durante las operaciones de pulverización provoque lesiones graves a las personas.

1. Conecte firmemente el tubo de alimentación aire en la conexión de aire G1/4".
2. Conecte firmemente un depósito apropiado en la conexión de fluido G1/4".
3. Limpie los conductos de pintura de la pistola con un detergente compatible.
4. Vierta la pintura en el depósito, controle el chorro, ajuste la salida del material y el ancho del abanico.

## 4. CÓMO ACTUAR

La presión de aire de pulverización aconsejada varía en función del modelo y se indica en la tabla de las Especificaciones Técnicas.

La viscosidad aconsejada de la pintura varía según las propiedades de la misma y las condiciones de trabajo. Se recomienda una viscosidad de 7 a 23 seg./Copa Ford #4.

Ajuste la distancia de pintura, posiblemente en un espacio limitado y de 100 a 200 mm (3.9 - 7.9 in).

La pistola se debe mantener siempre perpendicular a la superficie de la pieza que se pinta. Además, lo mejor es que la pistola trabaje siempre por franjas horizontales. El posible desplazamiento de la pistola podría provocar una pintura poco uniforme.

## 5. MANTENIMIENTO Y INSPECCIÓN

<b>ATENCIÓN</b>	Antes de comenzar cualquier operación de inspección o de mantenimiento, lea y respete siempre escrupulosamente todas las indicaciones de las <b>ADVERTENCIAS DE SEGURIDAD</b> .
-----------------	---------------------------------------------------------------------------------------------------------------------------------------------------------------------------------

No utilice nunca componentes o piezas de recambio que no sean originales AIRGUNSA.  
 No estropee nunca los orificios del casquillo de aire, del pico fluido ni los extremos de la aguja.  
 No sumerja nunca completamente la pistola en líquidos como el disolvente.

### 5.1 OPERACIÓN DE LIMPIEZA

	<b>Una limpieza incompleta puede causar defectos en la forma del abanico. Sobre todo limpiar inmediatamente y completamente después del uso con pinturas Bicomponentes.</b>
----------------------------------------------------------------------------------	-----------------------------------------------------------------------------------------------------------------------------------------------------------------------------

No deje nunca el casquillo de aire (1) sumergido en el detergente durante un periodo prolongado, ni siquiera durante la limpieza.  
 No utilice nunca objetos metálicos para la limpieza de la pistola.

1. Descargue la pintura residual del depósito y de la pistola en un recipiente adecuado.
2. Vierta el líquido de limpieza en el depósito.
3. Desenrosque dos vueltas el casquillo de aire (1), para permitir que el aire de pulverización efectúe el flujo a contracorriente en los conductos de material de la pistola.
4. Tire el gatillo (11), comprobando que el aire de pulverización entre en el depósito.
5. Deje actuar el líquido detergente durante algunos segundos y luego vacíelo en un recipiente adecuado para la eliminación de líquidos nocivos.
6. Repita la operación anterior hasta que la pistola esté limpia.
7. Retire el casquillo aire (1) y el depósito de la pistola y limpie todas las piezas con la escobilla entregada con el equipo embebida con detergente y con un paño absorbente.
8. Seque perfectamente todas las piezas y aplique un lubricante específico en todas las zonas roscadas.

	<b>USE UN LIMPIADOR NATURAL: EL VALOR DEL PH DEBE SER DE 6 A 8, DE LO CONTRARIO PODRÍA CAUSAR CORROSIÓN.</b>
----------------------------------------------------------------------------------	--------------------------------------------------------------------------------------------------------------

### 5.2 OPERACIONES DE DESMONTAJE

#### LIMPIE SIEMPRE LOS CONDUCTOS DE PINTURA ANTES DE DESMONTAR LA PISTOLA

**A.** Retire el casquillo aire (1) y el pico fluido (2) del cuerpo pistola, mientras la aguja (7) permanece extraída (apretando el gatillo), para proteger el asiento de la aguja.

**B.** Retire la aguja (7) (**SÓLO SI ES NECESARIO**).

**C.** Quitar la tuerca de regulación de fluido (4) y el muelle de presión aguja (6), extrayendo el muelle y la aguja (7) por la parte trasera de la guía de regulación aguja (5) aún montada en el cuerpo de la pistola.

**D.** La regulación del prensaestopa (8) siempre se debe llevar a cabo con la aguja (7) montada y de la siguiente manera: cierre manualmente con un giro de unos 60 grados y luego apriete con la llave correspondiente.

Un apriete excesivo del junta aguja (17) puede obstruir el movimiento de la aguja (7), con la consiguiente fuga de pintura por el extremo del pico fluido (2).

Al retirar la junta aguja, asegúrese de no dejar la pieza de plástico de la junta dentro del cuerpo de la pistola.

Regule correctamente la junta aguja accionando el gatillo y controlando el movimiento de la aguja (7).

Si el apriete sigue siendo excesivo, repita la operación.

**E.** Para la inspección y sustitución de los componentes de la válvula de aire, retire el perno gatillo (10) el gatillo (11) y a continuación, retire todos los componentes de la válvula aire en secuencia: l'asiento válvula aire (9-3) la válvula aire (9-2) y la muelle válvula aire (9-1). Para volver a montar, siga el procedimiento inverso.

**F. Desmontaje del grupo de regulación del abanico (3) y de la válvula regulación aire (12).** Para desmontar el grupo de regulación del abanico (5) o la válvula regulación de aire (12), gire a mano en sentido contrario al de las agujas del reloj la tuerca hexagonal de la regulación, para abrirla completamente, y desenrosque con la llave correspondiente el lado hexagonal, girándolo en sentido contrario al de las agujas del reloj. Para volver a montar, siga el procedimiento inverso.



**IMPORTANTE:** antes de montar nuevamente el grupo de regulación del abanico y/o la válvula reguladora de aire, compruebe que estas operaciones se hagan siempre con la regulación completamente abierta.

## 6. PROBLEMAS, CAUSAS Y SOLUCIONES

PROBLEMAS	SOLUCIONES
-----------	------------

### NO SALE PINTURA

Tuerca de regulación de fluido (4) abierta de manera insuficiente.	Controlar y regular.
Orificio del pico fluido (2) obstruido.	Controlar y limpiar.
Filtro pintura obstruido.	Controlar y limpiar.
Antigoteo obstruido.	Controlar y limpiar.

### PULVERIZACIÓN INTERMITENTE

Pérdida de aire por el pico fluido (2).	Controlar, limpiar o reemplazar
Pérdida de aire por el grupo juntas aguja (8).	Apretar.
Pérdida de aire por la conexión del depósito.	Apretar.
Restos de pintura en el casquillo aire (1).	Limpiar.

### DEFECTOS DEL ABANICO

Pico fluido (2) o casquillo aire (1) con pintura incrustada.	Limpiar esmeradamente.
Pico fluido (2) o casquillo aire (1) dañados.	Reemplazar.
Pico fluido (2) flojo.	Apretar.
Viscosidad de la pintura demasiado alta o baja.	Diluir la pintura o aumentar la viscosidad.
Caudal de la pintura demasiado alto o bajo.	Ajustar la tuerca de regulación (4) para disminuir o aumentar el caudal.

### PÉRDIDA DE PINTURA

Pico fluido (2) , aguja (7) o cuerpo pistola, con pintura encrostrada, estropeados o con el asiento desgastado.	Controlar, limpiar o reemplazar.
Restos de pintura en el casquillo aire (1).	Limpiar.
Tuerca de regulación de fluido (4) floja.	Regular.
Muelle de presión aguja (6) desgastado.	Reemplazar.
Pico fluido (2) flojo.	Apretar.
Prensaestopas (8) demasiado estrecho, sucio o desgastado.	Regular, limpiar o reemplazar.

### PÉRDIDA DE AIRE POR EL CASQUILLO DE AIRE

Válvula de aire (9-2), l'asiento de la válvula aire (9-3) y la muelle válvula aire (9-1), sucios o estropeados.	Limpiar o reemplazar.
-----------------------------------------------------------------------------------------------------------------	-----------------------

### 6.1 REVISIÓN Y REEMPLAZO ESTÁNDAR

PIEZAS A CONTROLAR	PIEZAS A REEMPLAZAR
<b>a. Todos los orificios de salida del casquillo aire (1) y del pico fluido (2).</b>	Reemplazar si están aplastados o deformados.
<b>b. Juntas.</b>	Reemplazar si están aplastadas o deformadas
<b>c. Fugas en los asientos entre el pico fluido (2) y la aguja (7).</b>	Reemplazar si las fugas no se eliminan ni siquiera después de limpiar perfectamente el pico fluido (2) y la aguja (7).  Si se reemplazan sólo el pico (2) y la aguja (7), se debe comprobar el correcto acoplamiento de las dos piezas y se debe controlar de la ausencia de fugas.

## 7. LISTA DE PIEZAS DE REPUESTO

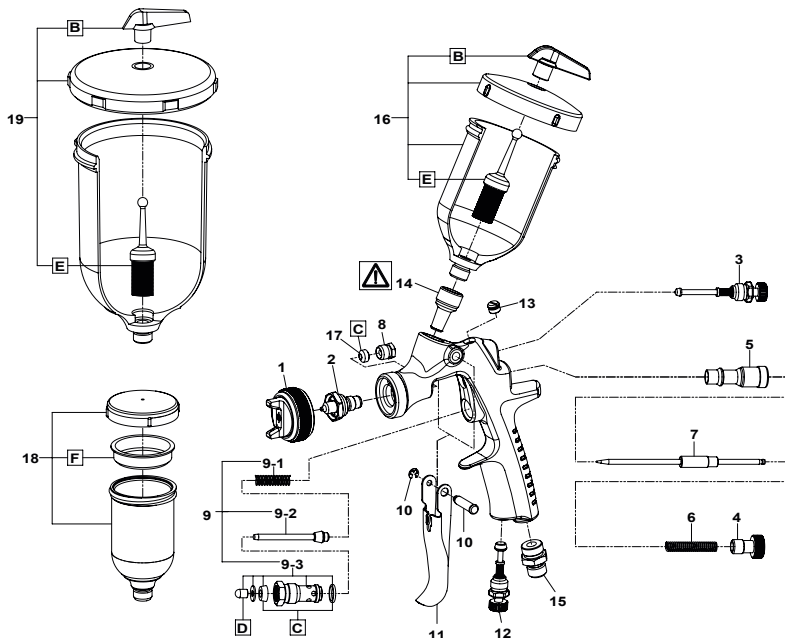

REF.	CÓDIGO	DESCRIPCIÓN	
<b>CASQUILLO AIRE</b>			
1	93003740	CASQUILLO AIRE	ø 0.8; ø 1.0; ø 1.2
	93003750	CASQUILLO AIRE	ø 1.5; ø 1.8
<b>PICO FLUIDO + AGUJA</b>			
2+7	93004580	PICO FLUIDO + AGUJA	ø 0.8
	93004590	PICO FLUIDO + AGUJA	ø 1.0
	93004600	PICO FLUIDO + AGUJA	ø 1.2
	93004620	PICO FLUIDO + AGUJA	ø 1.5
	93005650	PICO FLUIDO + AGUJA	ø 1.8
3	93842601	GRUPO REGULACIÓN ABANICO	
4	W2010141000	TUERCA REGULACIÓN AGUJA	
5	W2010140900	GUÍA REGULACIÓN AGUJA	
6	W2010140800	MUELLE DE PRESION AGUJA	
8	W2COM3011	PRENSAESTOPAS	
9	W2COM6080	GRUPO VÁLVULA AIRE	
9-1	W2010141700	MUELLE VÁLVULA AIRE	
9-2	W2010130600	VÁLVULA AIRE	
9-3	W2010130500	ASIENTO VÁLVULA AIRE	
10	W2COM4001	PERNO GATILLO	
11	93003810	GATILLO	
12	93845531	VÁLVULA REGULADORA FLUJO AIRE	
13	W2COM6050	TAPÓN	
14	W3COM5038	CONEXIÓN FLUIDO	
15	W2COM5000	CONEXIÓN AIRE	
C	93005550	GRUPO JUNTAS (3 pzas.)	
D	W2KIT37	PUNTA AGUJA VÁLVULA AIRE (5 pzas.)	

REF.	CÓDIGO	DESCRIPCIÓN	
<b>TAZA DE GRAVEDAD 200ml</b>			
16	W0CUPAZ40IN	PCG-2P-2 TAZA DE GRAVEDAD 200ml	
B	W2KIT07	GRUPO ANTIGOTE0 (5 pzas.)	
E	W2KIT06	FILTRO PINTURA 50 Mesh (297µ) (5 pzas.)	
<b>TAZA DE GRAVEDAD 70ml</b>			
18	13001200	PCG-1P-2 TAZA DE GRAVEDAD 70ml	
F	W2KIT52	GRUPO ANTIGOTE0 (3 pzas.)	
<b>TAZA DE GRAVEDAD 600ml</b>			
19	W0CUPAZ90	PCG-6P-2-AZ TAZA DE GRAVEDAD 600ml	
B	W2KIT07	GRUPO ANTIGOTE0 (5 pzas.)	
E	W2KIT06	FILTRO PINTURA 50 Mesh (297µ) (5 pzas.)	



**NUNCA quite la conexión de fluido del cuerpo de la pistola.** Cualquier avería resultante a causa de quitar estas partes no será cubierta por la Garantía. En caso de necesitar reemplazar estas partes contacte directamente con el Servicio Técnico.

A pistola de gravidade AIRGUNSA foi projetada para a aplicação de produtos de tinta, lacas e outros produtos que são atomizados pela pistola através do uso de ar comprimido de baixa pressão em todas as superfícies adequadas para receber esse tipo de tratamento.

 Antes de proceder à montagem, à entrada em serviço, ao ajuste ou às operações de manutenção, leia cuidadosamente o manual de instruções, que deve ser guardado para qualquer futura consulta.

 **Assegure-se de respeitar SEMPRE as advertências para a segurança, contidas no manual de instruções acima mencionado.**







Simbolo	SIGNIFICADO	Nível de perigo	Consequências
	ADVERTÊNCIAS	SITUAÇÃO POTENCIALMENTE PERIGOSA.	Riscos graves para a saúde e a vida do operador.
	CUIDADO		Riscos moderados para o produto e o operador.
	IMPORTANTE		Danos materiais.

## 1. ESPECIFICAÇÕES TÉCNICAS

Máx. pressão utilização ar:	7.0 bar (100 PSI)
Peso g (lbs): (sem copo)	395 (0.87)
Peso g (lbs): (copo 200 ml)	495 (1.09)
Peso g (lbs): (copo 600 ml)	545 (1.20)
Peso g (lbs): (copo 70 ml)	435 (0.96)
Ruído (LAeqT)*: Bico Ø 0.8-1.2 mm	74.0 dB(A)
Ruído (LAeqT)*: Bico Ø 1.5-1.8 mm	83.5 dB(A)
Conector de ar:	G1/4"
Conector de fluido:	G1/4"
Temperatura Máxima:	Ambiente 5 ~ 40 °C Ar-Fluido 5 ~ 43 °C

\* Ponto de medição: 1 m atrás da pistola, 1,6 m de altura.

## 1.1 DADOS TÉCNICOS

AZ4 HTE-S						
SMART REPAIR SPOT REPAIR	0.8	AZ4-1	1.0	50	105	120
	1.0			65		150
	1.2			80		160
GENERAL INDUSTRY	1.5	AZ4-2	2.5	195	240	165
	1.8			275		185

Distância de pulverização 150 mm

## 2. ADVERTÊNCIAS DE SEGURANÇA

### RISCOS DE INCÊNDIOS E EXPLOSÕES

Nunca utilize SOLVENTES HIDROCARBONETOS HALOGENADOS, que poderiam causar danos e dissolução das partes em alumínio do corpo da pistola, provocados por reações químicas. **SOLVENTES INCOMPATÍVEIS:** cloreto de metileno, diclorometano, 1,2-dicloroetano, tetracloreto de carbono, tricloroetileno, 1,1,1-tricloroetano.

É estritamente proibido produzir chamas livres e faíscas.

Os produtos utilizados podem ser muito inflamáveis e, portanto, provocar graves incêndios, como, por exemplo, fumar, provocar faíscas ou qualquer risco elétrico.

Ligue correctamente ao fio de terra a pistola para a pintura, utilizando um tubo de condução do ar (inferior a 1 MQ). Controle periodicamente a estabilidade da ligação ao fio de terra.

### RISCOS PARA A SAÚDE



Utilize a pistola para a pintura em ambientes correctamente ventilados, usando a cabine de pintura. Uma ventilação não adequada ou insuficiente poderia provocar uma intoxicação devido a solventes orgânicos ou causar incêndios.

Vista sempre roupa de protecção (óculos de protecção, máscara, luvas). Para evitar que o contacto com os materiais irritantes possa provocar inflamações nos olhos e na pele. Caso houver mesmo o mínimo risco de dano físico, consulte imediatamente um médico.

O nível de ruído da pistola para pintura AIRGUNSA não excede o valor da pressão sonora ponderada A de 85 dB(A), para o risco de exposição diária ao ruído. No entanto, o uso de protetores auditivos individuais é sempre recomendado, pois as condições de uso e a influência de outros ruídos na área de trabalho podem aumentar o valor médio permitido.

Puxar prolongadamente o gatilho da pistola durante a utilização pode provocar a síndrome do túnel carpal. Caso a mão ficar cansada, interrompa as operações de pintura por um breve período de pausa.

### RISCOS DE USO IMPRÓPRIO

NUNCA aponte a pistola em direcção de pessoas ou animais. 

NUNCA ultrapasse a pressão ou a temperatura máxima de utilização.

Descarregue sempre a pressão do ar e do material, antes das operações de limpeza, montagem e manutenção. Ao contrário, a pressão residual poderia causar feridas no corpo provocadas por operações não correctas ou pela pulverização dos líquidos usados para a limpeza.

A ponta da agulha do produto é afiada. Para não correr o risco de ferir-se, não toque a agulha durante as operações de manutenção.

Nunca pulverize produtos alimentares ou químicos com esta pistola. Ao contrário, a mistura de substâncias estranhas poderia causar a corrosão das passagens da tinta, com consequentes danos na pistola e riscos para a saúde.

Nunca modifique a pistola para pintura, para evitar danificações que poderiam prejudicar a qualidade do resultado.

No caso de maus funcionamentos interrompa imediatamente as operações de pintura para a procura da avaria. Não utilize novamente o produto até ter resolvido o problema.

Nunca entre nas áreas de trabalho dos equipamentos (p. ex., robô, reciprocadores, etc.) até as mesmas forem desactivadas. Ao contrário, o contacto com os equipamentos em função poderia causar acidentes e ferimentos.

## 3. CONEXÃO

### CUIDADO

Para alimentar a pistola utilize ar filtrado e seco. Aconselha-se o uso de um filtro com descarga automática de condensação e secador. 

Quando utilizar a pistola pela primeira vez após a compra, regule a junta da agulha, limpe as passagens do material, pulverizando detergente compatível para remover o óleo anti-ferrugem.

Conecte solidamente o copo à pistola, para evitar que a desconexão da mesma durante as operações de pintura provoque feridas graves no corpo.

1. Conecte solidamente o tubo de ar de alimentação ao conector de ar G1/4" (15).
2. Conecte solidamente um copo adequado ao conector do produto G1/4" (14)
3. Limpe as passagens de tinta da pistola com detergente compatível.
4. Coloque a tinta no copo, verifique a pulverização, ajuste a saída do produto e a largura do leque.

## 4. COMO OPERAR

A pressão do ar de atomização aconselhada varia de acordo com o modelo e é indicado na tabela das Especificações Técnicas.

A viscosidade da tinta aconselhada mudará conforme as propriedades da tinta e as condições de pintura. É aconselhada uma viscosidade entre 7 e 23 seg. / Carter Ford #4.

Calibre a distância de pintura, possivelmente num espaço restrito e compreendido entre os 100 -200 mm (3.9 - 7.9 in).

A orientação da pistola deve ser mantida sempre perpendicular à superfície da peça de trabalho. Além disso, a pistola deve operar sempre por linhas horizontais. Eventuais deslocamentos da pistola pode provocar uma pintura não uniforme.

## 5. MANUTENÇÃO E INSPECÇÃO

<b>ATENÇÃO</b>	Antes de proceder a qualquer operação de inspecção e manutenção, leia sempre e observe cuidadosamente todas as indicações sobre as ADVERTÊNCIAS DE SEGURANÇA.
Nunca utilize outros componentes ou peças sobressalentes que não sejam originais AIRGUNS.A.	
Nunca danifique os furos do espalhador, do bico do produto e a extremidade da agulha.	
Nunca submerja completamente a pistola nos líquidos como solvente.	

### 5.1 LIMPEZA

	Uma limpeza incompleta pode causar defeitos na forma do leque. Limpe completa e imediatamente após o uso do produto com tinta bicomposta.
Nunca deixe submerso o espalhador (1) no detergente por um período prolongado, mesmo durante a limpeza.	
Nunca utilize objectos metálicos para a limpeza da pistola.	
<ol style="list-style-type: none"> <li>Descarregue a pintura residual do copo e da pistola, colocando-a num recipiente adequado.</li> <li>Deposite o líquido de limpeza no copo.</li> <li>Desaparafuse o espalhador (1) de 2 rotações, para permitir ao ar de atomização de efectuar o back flush, nas passagens do material da pistola.</li> <li>Puxe o gatilho (11) certificando-se que o ar de atomização entre no copo.</li> <li>Deixe o líquido detergente agir por algum segundo e então esvazie-o num recipiente adequado para a eliminação dos líquidos nocivos.</li> <li>Repita o procedimento anterior até que a pistola fique limpa.</li> <li>Remova o espalhador (1) e o copo da pistola e então limpe cada secção com a escova que vem fornecida, molhada com detergente e um pano absorvente.</li> <li>Seque cada parte completamente e aplique um lubrificante específico em cada secção rosçada.</li> </ol>	

### 5.3. PROCEDIMENTO DE DESMONTAGEM

<b>LIMPE SEMPRE AS PASSAGENS DE TINTA ANTES DA DESMONTAGEM DA PISTOLA.</b>	
<b>A.</b> Remova o espalhador (1) e o bico do produto (2), enquanto que a agulha (7) permanece puxada (pressionando o gatilho), para proteger a sede da agulha.	
<b>B.</b> Remova a agulha (7) (Somente quando estritamente necessário).	
<b>C.</b> Remova o botão de ajuste do produto (4) e a mola da agulha (6) extractando a mola e a agulha do produto (7) por trás da guia ajuste da agulha (5) ainda montada no corpo.	
<b>D.</b> O ajuste da porca da agulha (8), deve sempre ser efectuado com a agulha (7) montada e no seguinte modo: feche manualmente por uma rotação de cerca 60 graus e sucessivamente aperte com a chave apropriada. Um aparafusamento excessivo da junta da agulha (8) pode provocar um impedimento ao movimento da agulha (7), com conseqüente vazamento de tinta pela extremidade do bico do produto (2).	
Ajuste com cautela a junta da agulha (17) accionando o gatilho e controlando o movimento da agulha (7).	
Ao retirar a junta da agulha, não deixe a parte plástica da junta de agulha no corpo da pistola.	
Se o aparafusamento for ainda excessivo, repita novamente a operação.	
<b>E.</b> Para a inspecção e substituição dos componentes de válvulas de ar, remover o eixo do gatilho (10) o gatilho (11) e em seguida todos os componentes da válvula de ar em sequência: o assento da válvula do ar (9-3) a válvula do ar (9-2) e a mola da válvula do ar (9-1). Para remontar, proceda no modo invertido.	
<b>F. Desmontagem do regulador do leque (3) e/ou do regulador de ar (12).</b> Para desmontar o regulador do leque (3) e/ou o regulador de ar (12), gire manualmente no sentido anti-horário o botão hexagonal de ajuste para abri-lo completamente e desaparafuse com a chave apropriada o lado hexagonal girando-o no sentido anti-horário. Para remontar, proceda no modo invertido.	
	<b>IMPORTANTE:</b> Antes de remontar o regulador do leque e/ou do ar, certifique-se que estas operações sejam efectuadas sempre com o ajuste completamente aberto.

## 6. PROBLEMAS, CAUSAS E SOLUÇÕES

PROBLEMAS	SOLUÇÕES
<b>FALTA DE SAÍDA DE TINTA</b>	
Botão de ajuste do produto (4) não suficientemente aberto.	Verifique e ajuste.
Furo do bico do produto (2) obstruído.	Verifique e limpe.
Filtro de tinta obstruído.	Verifique e limpe.
Anti-gota obstruído.	Verifique e limpe.
<b>ATOMIZAÇÃO A INTERMITÊNCIA</b>	
Vazamento de ar do bico do produto (2).	Verifique, limpe ou substitua.
Vazamento de ar da junta da agulha (8).	Aperte.
Vazamento de ar do conector do copo.	Aperte.
Resíduos de tinta no espalhador (1).	Limpe.
<b>DEFEITOS NO LEQUE</b>	
Bico do produto (2) ou espalhador (1) incrustados de tinta.	Limpe-os cuidadosamente.
Bico do produto (2) ou espalhador (1) danificados.	Substitua-os.
Bico do produto (2) afrouxado.	Aperte.
Viscosidade da tinta demais elevada ou demais baixa.	Dilua a tinta ou aumente a viscosidade.
O fluxo da tinta demais elevado ou demais baixo.	Actue no botão ajuste do produto (4) para reduzir ou aumentar o fluxo.
<b>VAZAMENTO DA TINTA</b>	
Bico do produto (2), agulha (7) ou corpo, incrustados danificados ou desgastados na sede.	Verifique, limpe ou substitua.
Resíduos de tinta no espalhador (1).	Limpe.
Botão ajuste do produto (4) afrouxado.	Ajuste.
Mola da agulha (6) desgastada.	Substitua-a.
Bico do produto (2) afrouxado.	Aperte.
Junta da agulha (8) afrouxada, demais estreita, suja ou desgastada.	Ajuste, limpe ou substitua.
<b>ESCAPE DE AR PELO ESPALHADOR</b>	
Válvula de ar (9-2) o assento da válvula do ar (9-3) ou a mola da válvula de ar (9-1), sujas ou danificadas.	Limpe ou substitua.
<b>6.1 INSPECÇÕES &amp; SUBSTITUIÇÕES PADRÕES</b>	
PEÇAS A CONTROLAR	PEÇAS A SUBSTITUIR
<b>a. Cada furo de passagem do bico de ar (1) e do bico do produto (10).</b>	Substitua se forem esmagados ou deformados.
<b>b. Vedações e o r-ring.</b>	Substitua se forem deformadas ou desgastadas.
<b>c. Vazamentos das secções das sedes entre o bico do produto (10) e a agulha (11).</b>	Substitua-os se os vazamentos não param mesmo após que o bico do produto (10) e a agulha do produto (11) forem completamente limpos. Se substituído somente o bico (10) e a agulha (11), verifique o correcto acoplamento de ambos e certifique-se que não tenham eventuais vazamentos.

## 7. LISTA PEÇAS SOBRESSALENTES

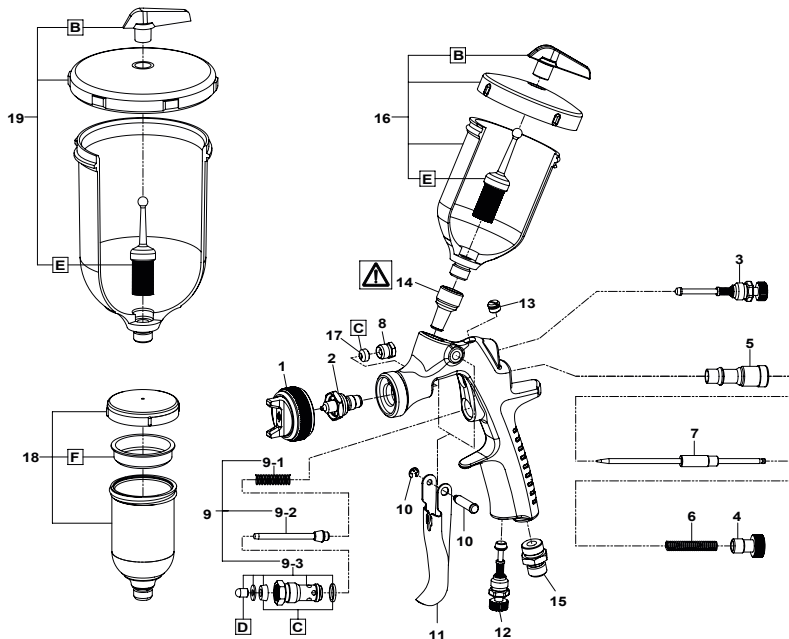

POS.	CÓDIGO	DESCRIÇÃO	
<b>ESPALHADOR</b>			
1	93003740	ESPALHADOR	ø 0.8; ø 1.0; ø 1.2
	93003750	ESPALHADOR	ø 1.5; ø 1.8
<b>BICO DO PRODUTO + AGULHA</b>			
2+7	93004580	BICO DO PRODUTO + AGULHA	ø 0.8
	93004590	BICO DO PRODUTO + AGULHA	ø 1.0
	93004600	BICO DO PRODUTO + AGULHA	ø 1.2
	93004620	BICO DO PRODUTO + AGULHA	ø 1.5
	93005650	BICO DO PRODUTO + AGULHA	ø 1.8
3	93842601	REGULADOR DO LEQUE	
4	W2010141000	PARAFUSO DE AJUSTAR A AGULHA	
5	W2010140900	GUIA AJUSTE DE AGULHA	
6	W2010140800	MOLA DA AGULHA	
8	W2COM3011	PORCA DE AGULHA	
9	W2COM6080	VÁLVULA DE AR	
9-1	W2010141700	MOLA DA VÁLVULA DE AR	
9-2	W2010130600	VÁLVULA DE AR	
9-3	W2010130500	ASSENTO VÁLVULA DE AR	
10	W2COM4001	EIXO DO GATILHO	
11	93003810	GATILHO	
12	93845531	REGULADOR DE FLUXO DE AR	
13	W2COM6050	TAMPA	
14	W3COM5038	CONECTOR DO PRODUTO	
15	W2COM5000	CONECTOR DO AR	
C	93005550	KIT DE JUNTAS (3 peças)	
D	W2KIT37	PONTA HASTE VÁLVULA DE AR (5 peças)	

POS.	CÓDIGO	DESCRIÇÃO	
<b>COPO DE GRAVIDADE 200ml</b>			
16	W0CUPAZ40IN	PCG-2P-2 COPO DE GRAVIDADE 200ml	
B	W2KIT07	NAO GOTEJA (5 peças)	
E	W2KIT06	FILTROS 50 Mesh (297µ) (5 peças)	
<b>COPO DE GRAVIDADE 70ml</b>			
18	13001200	PCG-1P-2 COPO DE GRAVIDADE 70ml	
F	W2KIT52	NAO GOTEJA (3 peças)	
<b>COPO DE GRAVIDADE 600ml</b>			
19	W0CUPAZ90	PCG-6P-2-AZ COPO DE GRAVIDADE 600ml	
B	W2KIT07	NAO GOTEJA (5 peças)	
E	W2KIT06	FILTROS 50 Mesh (297µ) (5 peças)	



**NUNCA REMOVER O CONECTOR DO PRODUTO DO CORPO DA PISTOLA!** Quaisquer avarias resultantes da remoção destas peças não serão cobertos pela Garantia. Em caso de substituição, contacte o seu Serviço Técnico diretamente.

Die Fließbecherpistole AIRGUNSA wurde für die Beschichtung von Farben, Lacken und anderen Produkten entwickelt. Die Pistole zerstäubt die Lackmaterialien durch Druckluft auf alle Fläche, die für diese Behandlung geeignet sind.

 Bevor Sie die Pistole einsetzen, einschalten, regulieren oder warten, lesen Sie diese Anleitung sorgfältig und halten Sie diese wenn notwendig bereit.

 **Beachten Sie IMMER die Sicherheitshinweise, die in dieser Bedienungsanleitung enthalten sind.**







Symbol	BEDEUTUNG	Gefahrenniveau	Folgen
	WARNHINWEISE	POTENTIELL GEFÄHRLICHE SITUATION	Hohe Risiken für die Gesundheit und das Leben des Bedieners.
	VORSICHTIG		Mäßige Risiken für Produkt und Bediener.
	WICHTIG		Sachschäden

## 1. TECHNISCHE SPEZIFIKATIONEN

Max. Betriebsdruck:	7.0 bar (100 PSI)
Gewicht g (lbs): ohne Becher	395 (0.87)
Gewicht g (lbs): mit Becher 200ml	495 (1.09)
Gewicht g (lbs): mit Becher 600ml	545 (1.20)
Gewicht g (lbs): mit Becher 70ml	435 (0.96)
Geräuschpegel (LAeqT)*: Düse ø 0.8-1.2 mm	74.0 dB(A)
Geräuschpegel (LAeqT)*: Düse ø 1.5-1.8 mm	83.5 dB(A)
Luftanschluss:	G1/4"
Materialanschluss:	G1/4"
Max. Temperatur:	Raum 5 ~ 40 °C Luft/Flüssigkeit 5 ~ 43 °C

\* Messpunkt: 1 m hinter der Pistole, 1,6 m Höhe

### 1.1 TECHNISCHE DATEN

AZ4 HTE-S						
	Ø mm	No.	bar	ml/min	kg/min	mm
SMART REPAIR SPOT REPAIR	0.8	AZ4-1	1.0	50	105	120
	1.0			65		150
	1.2			80		160
GENERAL INDUSTRY	1.5	AZ4-2	2.5	195	240	165
	1.8			275		245

Spritzabstand bei 150 mm

## 2. SICHERHEITSHINWEISE

### EXPLOSIONS- UND FEUERGEFAHR



Niemals HALOGENKOHLENWASSERSTOFFLÖSUNGSMITTEL verwenden, das durch chemische Reaktionen zur Auflösung des Pistolenkörpers aus Aluminium führen könnte. **UNGEEIGNETE LÖSUNGSMITTEL:** Methylchlorid, Dichlormethan, 1,2 Dichloroethan, Tetrachlorkohlenstoff, Trichloräthylen.

**Funken und offene Flammen sind strikt zu vermeiden.** Die verwendeten Produkte sind leicht entzündlich und können deshalb Brände auslösen. Niemals offenen Flammen, elektrischen Geräten, Zigaretten, u.ä. aussetzen.

Lackierpistole sicher mittels Erdungskabel erden. (Widerstand 1 MΩ). Stets sicherstellen, dass die Lackierpistole korrekt geerdet ist.

### GESUNDHEITSSCHUTZ



Der Arbeitsplatz muss über eine gute Ventilation verfügen; verwenden Sie die Pistole in einer Lackierkabine. Bei unzureichender Ventilation kann es zu einer Vergiftung mit organischen Lösungsmitteln oder Feuer kommen.

Tragen Sie immer Schutzausrüstung (Schutzbrille, Schutzmaske und Handschuhe), um Augen- und Hautentzündungen zu vermeiden. Falls Beschwerden auftreten, suchen Sie sofort einen Arzt auf.

Der Lärmpegel der AIRGUNSA Lackierpistole ist niedriger als der 85 dB (A) A-bewertete Schalldruckwert in Bezug auf das Risiko von Tages-Lärmexposition.

Die Benutzung des persönlichen Gehörschutzes wird immer empfohlen, denn die Verwendungsbedingungen und die Geräuschbelastigungen im Arbeitsplatz können das erlaubten Mittelwert erhöhen.

Die andauernde Benutzung der Lackierpistole, die ein ständiges Drücken des Pistolenauszugs vorsieht, kann das Karpaltunnelsyndrom verursachen. Ruhen Sie die Hand aus, wenn diese überanstrengt ist.

### UNSACHGEMÄSSE ANWENDUNG

Zielen Sie niemals die Pistole auf Menschen oder Tiere.



Überschreiten Sie nie den maximalen Arbeitsdruck oder die maximale Arbeitstemperatur.

Vor Reinigung, Auseinandernehmen und Wartung lassen Sie immer den Luft- und Flüssigkeitsdruck ab. Andernfalls kann der verbleibende Druck Verletzungen wegen der unsachgemäßen Anwendung und des Ausstoßens der Reinigungsflüssigkeit verursachen.

Die Nadel ist oben spitz. Um Zwischenfälle zu vermeiden, berühren Sie die Spitze niemals während Wartungsarbeiten.

Verwenden Sie niemals die Pistole zum Spritzen von Lebensmitteln oder Chemikalien. Andernfalls könnten ungeeignete Substanzen zu Korrosion der Flüssigkeitsleitungen und damit zu Gesundheitsschäden führen.

Verändern Sie nie die Lackierpistole, um Beschädigungen zu vermeiden, welche die Qualität des Ergebnisses beeinträchtigen könnten.

Bei Funktionsstörungen unterbrechen Sie die Lackiervorgänge sofort, um den Defekt festzustellen. Das Produkt nicht erneut verwenden, solange das Problem nicht gelöst ist.

Betreten Sie nie die Arbeitsbereiche der Maschinen (wie Roboter, Bewegungsautomaten, usw.), solange diese nicht ausgeschaltet sind. Bei Zuwiderhandlung könnte der Kontakt mit den laufenden Maschinen zu Unfällen und Verletzungen führen.

## 3. VERBINDUNG

### VORSICHT

Um die Pistole zu versorgen, verwenden Sie gefilterte und trockene Luft. Es wird der Einsatz eines Filters mit automatischem Kondenswasserablass und Trockner empfohlen.



WIRD DIE PISTOLE DAS ERSTE MAL VERWENDET, REINIGEN SIE DIE MATERIALDURCHFLOßVORRICHTUNGEN UND ENTFERNEN SIE DAS ROSTSCHUTZÖL.

Fixieren Sie den Fließbecher fest an der Lackierpistole. Vermeiden Sie eine Trennung, da dies zu Verletzungen führen kann.

- Den Luftschlauch fest mit dem Luftanschlussnippel G1/4" verbinden. (15)
- Den Fließbecher fest mit dem Materialanschluss verbinden G1/4". (14)
- Säubern Sie die Materialdurchflussvorrichtungen der Pistole mit kompatibelem Reinigungsmittel.
- Das Material in den Fließbecher gießen. Testen Sie das Sprühen und stellen Sie den Materialausfluss sowie die Strahlbreite ein.

## 4. VORGEHENSWEISE

Der empfohlene Zerstäubungsdruck variiert je nach Modell und ist in der Tabelle Technische Daten aufgeführt.

Die empfohlene Viskosität des Materials variiert je nach Eigenschaften und Umgebungsbedingungen. Es wird eine Viskosität zwischen 7 und 23 s / Ford-Becher #4 empfohlen.

Den Lackierabstand möglichst in einem begrenzten Raum und zwischen 100-200 mm (3.9-7.9) kalibrieren.

Die Pistole sollte immer senkrecht zur Oberfläche des zu bearbeitenden Werkstücks gehalten werden. Außerdem sollte die Lackierrichtung immer horizontal sein. Eventuelle andere Haltungen der Pistole könnten eine ungleichmäßige Lackierung verursachen.

## 5. WARTUNG UND INSPEKTION

**VORSICHT** Vor jeglichen Inspektions- und Wartungsvorgängen stets alle Angaben hinsichtlich Warnhinweisen zur Sicherheit aufmerksam lesen und beachten.

Nie andere Bauteile oder Ersatzteile verwenden, die nicht Originalteile von AIRGUNSA sind.  
 Nie die Öffnungen der Luftkappe, der Düse und das Nadelende beschädigen.  
 Die Pistole nie vollkommen in Flüssigkeiten wie Lösungsmittel eintauchen.

### 5.1 REINIGUNG

 Unvollständige Reinigung kann zu einem fehlerhaften Spritzstrahl führen. Nach Anwendung von Zweikomponentenlack ist eine schnelle und vollständige Reinigung besonders wichtig.

Die Luftkappe (1) auch während des Reinigens nie lange Zeit in Waschmittel getaucht lassen.  
 Nie Metallgegenstände zum Reinigen der Pistole verwenden.

- Das Restmaterial aus dem Fließbecher und der Pistole in einen geeigneten Behälter ablassen.
- Die Reinigungsflüssigkeit in den Fließbecher gießen.
- Die Luftkappe (1) um zwei Umdrehungen lösen.
- Den Abzugshebel (11) ziehen und sich dabei vergewissern, dass die Zerstäuberluft in den Fließbecher gelangt.
- Die Reinigungsflüssigkeit einige Sekunden einwirken lassen, und in einen geeigneten Behälter ablassen.
- Den vorangegangenen Vorgang wiederholen, bis die Pistole sauber ist.
- Die Luftkappe (1) und den Fließbecher von der Pistole entfernen, dann alle Bereiche mit der im Lieferumfang enthaltenen, in Reinigungsmittel getränkten Bürste und einem saugfähigen Lappen reinigen.
- Alle Teile vollkommen trocken und ein spezifisches Schmiermittel (Pistolensett) auf alle Teile mit Gewinde auftragen.

 **NATÜRLICHEN REINIGER VERWENDEN: DER PH-WERT MUSS 6 BIS 8 BETRAGEN, DA SONST KORROSION VERURSACHT WERDEN KANN**

### 5.1 DEMONTAGE

**DIE MATERIALGÄNGE STETS VOR DER DEMONTAGE DER PISTOLE REINIGEN.**

**A.** Die Luftkappe (1) und Düse (2) entfernen, während die Nadel (7) gespannt bleibt (per Abzugshebel), um den Sitz zu schützen.

**B.** Das Nadelsset entfernen (7). **(nur wenn unbedingt erforderlich)**

**C.** Den Reglerknopf (4) und die Feder (6) der Nadel entfernen, indem die Feder und das Nadel (7) aus der materialreglerführung (5) herausgezogen werden, die noch auf dem Pistolenkörper montiert ist.

**D.** Die Einstellung des Nadeldichtungssetts (8) muss stets bei montierter Nadel (7) und auf folgende Weise erfolgen: Ziehen Mutter mit einem vorgesehenen Schlüssel anziehen.

Ein zu starkes Anziehen des Nadeldichtungssets (17) kann eine Behinderung der Bewegung des Nadel (7) mit daraus folgenden Verlusten von Lack aus der Spitze der Düse (2) verursachen.

Beim Entfernen des Nadeldichtungssets sicherstellen, dass die Kunststoffteile des Farbnadel-dichtungssets nicht im Pistolenkörper verbleibt.

Das Stopfbuchse vorsichtig unter Betätigung des Abzugsbügel und Kontrolle der Bewegung des Nadelssets einstellen (7).

Erweist sich die Verschraubung immer noch als zu stark, den Vorgang wie derholen.

**E.** Für die Inspektion und den Austausch von Luftventilkomponenten entfernen Sie die Bolzen Abzugshebel (3) und die Abzugshebel und alle Luftventilkomponenten auseinanderbauen: Luftventilsitz (9-3), Luftventil (9-2) und Feder Luftventil (9-1). Zur Montage, umgekehrter Reihenfolge vorgehen.

**F.** Zerlegen des Spritzstrahlregler (3) und/oder den Luftregler (12). Um den Spritzstrahlregler (3) und/oder den Luftregler (12) zu zerlegen, manuell den sechskantigen Knopf des Reglers gegen den Uhrzeigersinn drehen, um ihn vollkommen zu öffnen und mit dem geeigneten Schlüssel die sechskantige Seite lösen, indem diese im Uhrzeigersinn gedreht wird.  
 Zur Montage, umgekehrter Reihenfolge vorgehen.



**WICHTIG:** Um den Spritzstrahlregler und/oder Luftregler wieder zu montieren, sicherstellen, dass diese Vorgänge stets bei völlig geöffneten Einstellung erfolgen.

## 6. FEHLERBEHEBUNG

PROBLEM	LÖSUNGEN
<b>PISTOLE SPRITZT NICHT</b>	
Materialregulierung (4) nicht ausreichend geöffnet.	Überprüfen und einstellen.
Öffnung Düse (2) verstopft.	Überprüfen und reinigen.
Öffnung Filter verstopft.	Überprüfen und reinigen.
Tropfsperre verstopft.	Überprüfen und reinigen.
<b>STOSSWEISER SPRITZSTRAHL</b>	
Ausströmung von Luft aus der Düse (2).	Überprüfen, reinigen und wenn erforderlich ersetzen.
Ausströmung von Luft aus der Nadeldichtung (8)	Anziehen.
Ausströmung von Luft am Materialanschluss.	Anziehen.
Materialreste in der Luftkappe (1).	Reinigen.
<b>FEHLERHAFTER SPRITZSTRAHL</b>	
Düse (2) oder Luftkappe (1) mit Material zugesetzt.	Sorgfältig reinigen.
Düse (2) oder Luftkappe (1) beschädigt.	Wenn erforderlich ersetzen.
Düse (2) gelöst.	Anziehen.
Materialviskosität zu hoch oder zu niedrig.	Verdünnen oder die Viskosität erhöhen.
Materialdurchsatz zu hoch oder zu niedrig.	Materialregulierung(4) einstellen, um den Durchsatz zu verringern oder zu erhöhen.
<b>MATERIALAUSSTRÖMUNG</b>	
Düse (2), Nadel (7) oder Pistolenkörper im Sitz verkrustet, beschädigt oder abgenutzt.	Reinigen oder wenn erforderlich ersetzen.
Materialreste in der Luftkappe (1).	Reinigen.
Materialregulierung (4) gelöst.	Einstellen.
Feder Farbnadel (6) abgenutzt.	Ersetzen.
Düse (2) gelöst.	Anziehen.
Nadeldichtungssetts (8) gelöst, zu stark angezogen, verschmutzt oder abgenutzt.	Einstellen reinigen oder wenn erforderlich ersetzen
<b>LUFT ENTWICHT AN LUFTKAPPE</b>	
Luftventil (9-2), Luftventilsitz (9-3) oder Feder Luftventil (9-1) verschmutzt oder beschädigt.	Reinigen oder ersetzen.
<b>6.1 STANDARDINSPEKTIONEN UND -ERSATZUNGEN</b>	
ZU KONTROLLIERENDE TEILE	ZU ERSETZENDE TEILE
<b>a. Alle Öffnungen der Luftkappe (1) und der Düse (2).</b>	Bei Quetschungen oder Verformungen ersetzen.
<b>b. Dichtungen.</b>	Bei Verformungen oder Verschleiß ersetzen.
<b>c. Ausströmungen aus den Sitzen zwischen Düse (2) und Nadel (7).</b>	Ersetzen, wenn die Ausströmungen auch nach dem Reinigen der Düse (2) und der Nadel (7) weiter anhalten.  Werden nur die Düse (2) oder die Nadel (7) ersetzt, überprüfen Sie, dass keine eventuellen Ausströmungen vorliegen.

## 7. ERSATZTEILLISTE

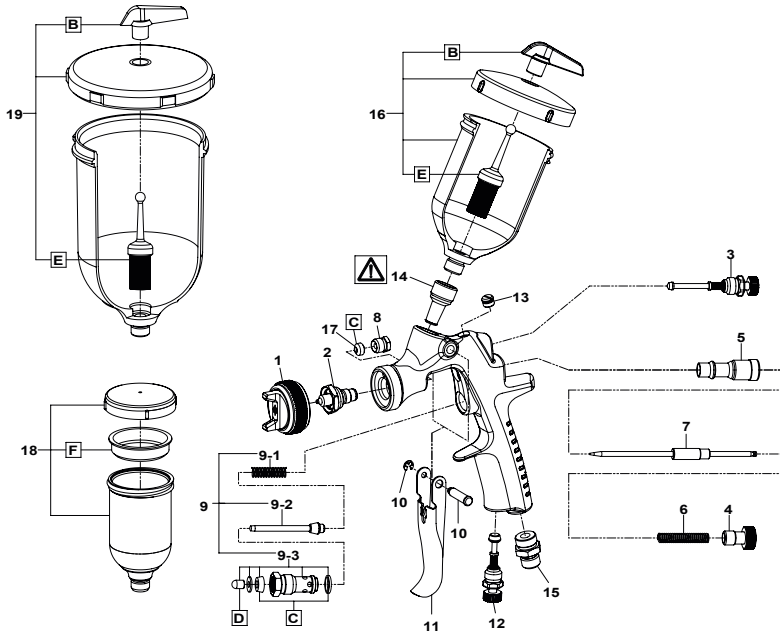

POS.	CODE	BESCHREIBUNG	
<b>LUFTKAPPE</b>			
1	93003740	LUFTKAPPE	ø 0,8; ø 1,0; ø 1,2
	93003750	LUFTKAPPE	ø 1,5; ø 1,8
<b>FARBDÜSE + FARBNADEL</b>			
2+7	93004580	FARBDÜSE + FARBNADEL	ø 0,8
	93004590	FARBDÜSE + FARBNADEL	ø 1,0
	93004600	FARBDÜSE + FARBNADEL	ø 1,2
	93004620	FARBDÜSE + FARBNADEL	ø 1,5
	93005650	FARBDÜSE + FARBNADEL	ø 1,8
3	93842601	SPRITZSTRAHLREGLER	
4	W2010141000	MATERIALREGULIERUNG	
5	W2010140900	MATERIALREGLERFÜHRUNG	
6	W2010140800	FEDER FARBNADEL	
8	W2COM3011	NADELDICHTUNGSPATRONE	
9	W2COM6080	LUFTVENTILSET	
9-1	W2010141700	FEDER LUFTVENTIL	
9-2	W2010130600	LUFTVENTIL	
9-3	W2010130500	LUFTVENTILSITZ	
10	W2COM4001	BÖLZEN ABZUGSHEBEL	
11	93003810	ABZUGSHEBEL	
12	93845531	LUFTSTROMREGELVENTIL	
13	W2COM6050	STOPFEN	
14	W3COM5038	FARGANSCHLUSSNIPPEL	
15	W2COM5000	LUFTANSCHLUSSNIPPEL	
C	93005550	DICHTUNGS-SET (1VE=3St.)	
D	W2KIT37	NADELSPITZE FÜR LUFTVENTIL (1VE=5St.)	

POS.	CODE	BESCHREIBUNG
<b>FLIEßBECHER 200ml</b>		
16	W0CUPAZ40IN	PCG-2P-2 FLIEßBECHER 200ml
B	W2KIT07	TROPFSPERRE (1VE=5St.)
E	W2KIT06	FILTER 50 Mesh (297µ) (1VE=5St.)
<b>FLIEßBECHER 70ml</b>		
18	13001200	PCG-1P-2 FLIEßBECHER 70ml
F	W2KIT52	TROPFSPERRE (1VE=3St.)
<b>FLIEßBECHER 600ml</b>		
19	W0CUPAZ90	PCG-6P-2-AZ FLIEßBECHER 600ml
B	W2KIT07	TROPFSPERRE (1VE=5St.)
E	W2KIT06	FILTER 50 Mesh (297µ) (1VE=5St.)



ENTFERNEN SIE NIEMALS DEN FARGANSCHLUSSNIPPEL VOM PISTOLENKÖRPER. Sämtliche Störungen, die durch das Entfernen der folgenden Teile entstehen, werden nicht durch die Garantie abgedeckt. Sofern ein Austausch erfolgen muss, kontaktieren Sie bitte direkt unseren Technischen Service.

Den tryckmatade pistolen AIRGUNSA har projekterats för applikationen av färg, lack samt andra produkter som kan finfördelas med hjälp av komprimerad luft, på alla ytor som lämpar sig för denna typ av beläggning.

 Denna manual är en del av sprutpistolen och måste läsas noggrant innan användning, justering eller underhåll av utrustningen påbörjas. Manualen bör bevaras för framtida bruk.

 **FÖLJ ALLTID DE VARNINGAR OCH SÄKERHETSFORESKRIFTER SOM FINNS I DENNA MANUAL**

Symbol	VARNING	RISKNIVÅ	KONSEKVENS
	VARNING	POTENTIELL RISKFYLLED SITUATION	Allvarlig hälso- samt livsrisk.
	FÖRSIKTIGHET		Liten till måttlig skada.
	VIKTIGT		Skador på egendom.

## 1. TEKNISKA SPECIFIKATIONER

Max. arbetstryck:	7.0 bar (100 PSI)
Vikt gram (lbs), utan kopp:	395 (0.87)
Vikt gram (lbs), met kopp 200ml:	495 (1.09)
Vikt gram (lbs), met kopp 600ml:	545 (1.20)
Vikt gram (lbs), met kopp 70ml:	435 (0.96)
Ljudnivå (LAeqT)*: Färgmunstycke ø 0.8-1.2 mm	74.0 dB(A)
Ljudnivå (LAeqT)*: Färgmunstycke ø 1.3-1.8 mm	83.5 dB(A)
Luftanslutning:	G1/4"
Färganslutning:	G1/4"
Maxtemperaturskala:	Miljö 5 ~ 40 °C Luft/färg 5 ~ 43 °C

\*Mät punkt: 1 meter bakom sprutpistolen, vid 1,6 meters höjd.

### 1.1 TEKNISKA DATA

AZ4 HTE-S	0 mm	No.	bar	ml/min	l/min	mm
SMART REPAIR	0.8	AZ4-1	1.0	50	105	120
	1.0			65		150
	1.2			80		160
GENERAL INDUSTRY	1.5	AZ4-2	2.5	195	245	165
	1.8			275		185

Spraya avstånd vid 150 mm

## 2. SÄKERHETSFORESKRIFTER

### BRAND OCH EXPLOSION



ANVÄND ALDRIG FÖLJANDE HALOGENA KOLVÄTELOSNINGSMEDEL, vilka kan orsaka sprickor och/ eller ytskador på pistolkroppen (aluminium) genom kemisk reaktion. **OLÄMPLIGA LÖSNINGSMEDEL:** metylklorid, diklormetan, 1,2-diklorethan, koltetraklorid, trikloretylen, 1,1,1-triklorethan.

### GNISTOR OCH ÖPPEN ELD ÄR STRÄNGT FÖRBUDET

Färg kan vara mycket brandfarligt och kan orsaka brand. Undvik antändningskällor såsom rökning, öppen eld, elektriska produkter etc.

JORDSÄKRA SPRUTPISTOLEN GENOM ATT ANVÄNDA EN LEDANDE SLANG. (> 1M). Kontrollera värdet med jämna mellanrum.

## SKYDD AV MÄNNISKOKROPPEN



ANVÄND EN SPRUTBOX MED GOD VENTILATION. Dålig ventilation kan leda till organisk lösningsmedelförgiftning eller brandfara.

ANVÄND ALLTID SKYDDSTRUSTNING (skyddsglasögon, mask, handskar) FÖR ATT UNDIKA INFLAMMATION I ÖGON OCH PÅ HUD. Om du känner att något är fel med ögon eller hud, uppsök omedelbart läkare.

Ljudnivån hos den luftdrivna pistolen AIRGUNSA överstiger inte 85 dB (A) där A står för avvägd ljudtrycksnivå vad gäller den dagliga bullerexpositionen. Det rekommenderas dock alltid att man brukar sig av personliga hörselskydd eftersom bruksvillkoren och inflytandet av annat buller på arbetsplatsen kan leda till att den komplexiva bullernivån överstiger tillåtna medelvärden.

Användande av sprutpistolens avtryckare många gånger under drift, kan orsaka karpalattunnelsyndrom.

VID KÄNSLA AV TRÖTTTHET I HANDET, TA EN PAUS!

## FELAKTIG ANVÄNDNING AV UTRUSTNINGEN



RIKTA ALDRIG SPRUTPISTOLEN MOT PERSONER ELLER DJUR.

ÖVERSKRID ALDRIG MAXIMALT ARBETSTRYCK OCH/ ELLER MAXIMAL ARBETSTEMPERATUR.

SLÄPP UT LUFT- OCH VÅTSKETRYCK FÖRE RENGÖRING, DEMONTERING ELLER SERVICE AV PISTOLEN. Om inte, kan kvarvarande tryck orsaka kroppsskada på grund av felaktigt användning eller spridning av rengöringsvätska.

NÄLENS SPETS ÄR VASS. Undvik att vidröra spetsen vid underhåll av pistolen. Annars kan kroppsskada uppstå.

ANVÄND ALDRIG PISTOLEN FÖR ATT SPRAYA LIVSMEDEL ELLER KEMIKALIER. Främmande ämnen, vilka kan innehålla korrosiva substanser, kan orsaka frätskador i passagererna, vilket kan påverka hälsan negativt samt orsaka skador på utrustningen.

GÖR ALDRIG NÅGRA FÖRÄNDRINGAR PÅ SPRUTPISTOLEN. Följden kan bli en otillräcklig prestanda och misslyckande och i extrema fall, explosioner.

OM NÅGOT GÅR FEL, STOPPA OMEDELBART DRIFTEN OCH SÖK EFTER ORSAKEN. Återuppta ej driften innan problemet är löst.

BETRÄD ALDRIG ARBETSOMRÅDEN INNAN ROBOTAR, LYFTANORDNINGAR ETC. HAR STÅNGTS AV. Maskiner i rörelse kan orsaka svåra skador.

## 3. UPPSTART AV PISTOLEN

### OBSERVERA!

ANVÄND REN LUFT, FILTERRAD GENOM LUFTTORKARE OCH LUFTFILTER.



När pistolen används för första gången efter att den har inhandlats, reglera färgnätspackningen, rengör gångarna där färgen passerar genom att spruta lämpligt tvättmedel för att ta bort den rostskyddande oljan.

Fäst koppen ordentligt på pistolen för att undvika att den lossnar under arbetets gång, vilket skulle kunna orsaka kroppsskador.

1. Fäst luftslangen ordentligt på luftpipen G1/4" (15).
2. Fäst en lämplig kopp ordentligt på färgpipen G1/4" (14)
3. Rengör pistolens färgpassager med lämpligt lösningsmedel.
4. Håll färg i koppen. Kontrollera sprutstrålen, reglera utflödet av färg samt sprutbredden.

## 4. ANVÄNDNING

Den sönderdelnings lufttryck som rekommenderas varierar beroende på modell och det finns med i tabellen Specifikationer Tekniska.

Rekommenderad viskositet för färgerna varierar beroende på färgens egenskaper och gällande lackeringsförhållanden. En viskositet mellan 7 och 23 sek/ Fordkopp nr. 4 rekommenderas.



Fastställ lämpligt lackeringsavstånd, det rekommenderade avståndet är mellan 100-200mm (3.9-7.9 in).

Pistolen ska alltid hållas vinkelrät mot ytan på arbetsstycket som ska lackeras. Pistolen ska sedan föras i en rak horisontell linje. Eventuella förflyttningar av pistolen kan ge ett ojämnt lackeringsresultat.

## 5. UNDERHÅLL OCH KONTROLL

<b>OBSERVERA!</b>	<b>INNAN UNDERHÅLL OCH/ ELLER KONTROLL UTFÖRS SKA ALLTID ANVISNINGAR OCH SÄKERHETSFORESKRIFTER NOGGRANT LÄSAS OCH FÖLJAS</b>
Använd aldrig andra komponenter eller reservdelar som inte är original från AIRGUNSA.	
Skada aldrig hålen på luftmunstycket, färgmunstycket eller färgnålens spets.	
Doppa aldrig ner pistolen fullständigt i lösningsmedel som t ex thinner.	

## 5.1 RENGÖRING

	<b>Pistolens färgpassager måste noggrant rengöras efter varje användning. Har tvåkomponentsfärg använts är rengöringen extra viktig. Bristfällig rengöring kan leda till en felaktig sprutbild.</b>
<b>Lämna aldrig luftmunstycket (1) i lösningsmedel under en längre tid, inte ens vid rengöringen.</b>	
<b>Använd aldrig metallborstar för att rengöra pistolen.</b>	
<ol style="list-style-type: none"> <li>Töm ut överbliven färg från koppen och pistolen i en lämplig behållare.</li> <li>Häll rengöringsvätska i koppen.</li> <li>Skruva ur luftmunstycket (1) två varv så att den finfördelade luften kan flöda tillbaka i pistolens färggång.</li> <li>Håll in avtryckaren (11) och försäkra dig om att den finfördelade luften kommer in i koppen.</li> <li>Låt rengöringsmedlet verka i några sekunder. Töm det sedan i en lämplig avfall behållare.</li> <li>Upprepa proceduren ovan tills pistolen är ren.</li> <li>Ta bort luftmunstycket (1) och koppen från pistolen. Rengör sedan varje del med den medföljande borsten indränkt med rengöringsmedel och torka av med en absorberande trasa.</li> <li>Torka varje del noggrant och applicera smörjmedel för sprutpistoler på varje del med gångor.</li> </ol>	
	<b>Använd naturligt rengöringsmedel: pH-värdet ska vara 6 till 8, annars kan det orsaka korrosio.</b>

## 5.2 NEDMONTERINGSPROCEDUR

**VIKTIGT! INNAN NEDMONTERING – RENGÖR FÄRGGÅNGARNA!**

- Nedmontera luftmunstycket (1) och färgmunstycket (2) från pistolkroppen med hjälp av en skiftnyckel, medan färgnålen (7) är spänd (genom att trycka på avtryckaren) för att skydda färgnålens säte.
- Nedmontera färgnålen (7). (endast om det är absolut nödvändigt)
- Nedmontera färgnålsjusteringen (4) och färgnålsfjäder (6) genom att dra ut fjädern och färgnålen (7) bakom färgnålsstyrning (5) som sitter kvar på kroppen.
- Regleringen av nålspackningenmutter (8) ska alltid göras med färgnålen (7) monte rad, genom att försiktigt dra åt med lämplig nyckel.
  - Om färgnålspackningen (17) dras åt för hårt kan färgnålens (7) rörelse förhindras, vilket leder till att färg läcker ut från färgmunstycket (2) ände.
  - När färgnålspackningen tas bort ska du vara uppmärksam på att inte lämna kvar färgnålspackningen plastdelar inuti kroppen.
  - Justera färgnålsfjädern genom att trycka på avtryckaren och kontrollera rörelsen med färgnålen.
  - Upprepa momentet igen om färgnålspackningen är för hårt åtdragen.
- För inspektion och byte av luftventilkomponenter, ta bort avtryckarstift (10), avtryckare (11) och alla luftventilkomponenter i ordning: luftventilsäte (9-3), Luftventilen (9-2) luftventilfjädern (9-1). För att åtemontera, reversa proceduren.
- Nedmontering av sprutbreddsventilen (3) och/eller strypventilen (12). För att nedmontera sprutbreddsventilen (3) och/eller strypventilen (12) vrid ställsexkantsmuttern moturs för att öppna den fullständigt och skruvloss sexkantssidan moturs med därtill avsedd nyckel. För att åtemontera, reversa proceduren.

 **VIKTIGT! Innan sprutbreddsventilen och/eller luftventilen monteras tillbaka ska dessa moment alltid utföras med ställmuttern fullständigt öppen.**

## 6. PROBLEM, ORSAKER OCH ÅTGÄRDER

PROBLEM	ÅTGÄRDER
<b>FÄRGEN SPRUTAR INTE UT</b>	
Färgnålsjusteringen (4) är stängd.	Kontrollera och justera.
Färgmunstyckets (2) öppning är igensatt.	Kontrollera och rengör.
Lackfilter verstoppt.	Kontrollera och rengör.
Droppskyddet är igensatt.	Kontrollera och rengör.
<b>OJÄMN FINFÖRDELNING</b>	
Luft läcker ut från färgmunstycket (2).	Kontrollera, rengör och byt ut vid behov.
Luft läcker ut från färgnålspackningen (8).	Dra åt.
Luft läcker ut från koppen.	Dra åt.
Färgrester i luftmunstycket (1).	Rengör.
<b>SPRUTBILDSDEFEKTER</b>	
Färg- (2) eller luftmunstycket (1) igensatt med färg.	Rengör noggrant.
Skadat färg- (2) eller luftmunstycke (1).	Byt ut vid behov.
Färgmunstycket (2) sitter löst.	Dra åt.
Färgens viskositet är för hög eller för låg.	Späd färgen eller öka viskositeten.
Färgen flödar för snabbt eller för långsamt.	Justera färgnålsjusteringen (4) för att minska eller öka hastigheten.
<b>FÄRG LÄCKER UT</b>	
Färgmunstycket (2), färgnålen (7) eller pistolkroppen är igensatta, skadade eller utslitna i respektive säte.	Kontrollera. Rengör eller byt ut vid behov.
Färgrester i luftmunstycket (1).	Rengör.
Färgnålsjusteringen (4) sitter löst.	Justera.
Färgnålsfjädern (6) är utslitit.	Byt ut.
Färgmunstycket (2) sitter löst.	Dra åt.
Färgnålspackningen (8) sitter för löst, för hårt, är smutsig eller utsliten.	Justera, rengör eller byt ut om det är nödvändigt.
<b>LUFT LÄCKER UT FRÅN LUFTMUNSTYCKET</b>	
Luftventilen (9-2), luftventilsäte (9-3) eller luftventilfjädern (9-1), är smutsiga eller skadade.	Rengör eller byt ut vid behov.

## 6.1 STANDARDINSPEKTIONER OCH -BYTEN

DELAR SOM SKA KONTROLLERAS	DELAR SOM SKA BYTAS UT
<b>a. Alla passager till luftmunstycke (1) och materialmunstycke (2).</b>	Byt ut om klämda eller deformerade.
<b>b. Packningar.</b>	Byt ut om de är deformerade eller utslitna.
<b>c. Läckage från sätena mellan färgmunstycket (2) och färgnålen (7).</b>	Byt ut delarna om läckaget inte ens upphör efter att färgmunstycket (2) och färgnålen (7) har rengjorts fullständigt.  Om du endast byterut färgmunstycket (2) och färgnålen (7), kontrollera sammankopplingen av båda och försäkra dig om att inga eventuella läckage förekommer.

## 7. RESERVDIELSLISTA

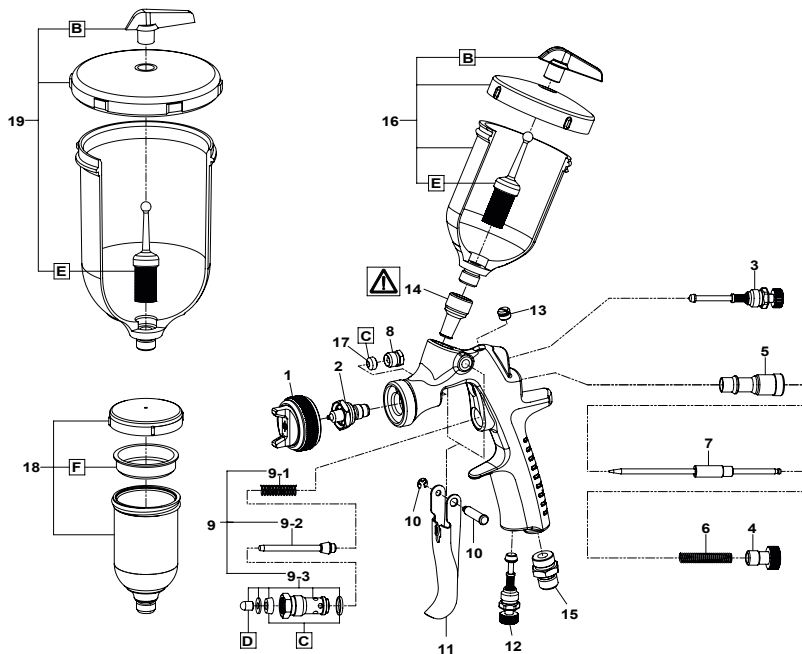

POS.	CODE	RESERVDIELSFÖRTECKNING	
<b>LUFTMUNSTYCKE</b>			
1	93003740	LUFTMUNSTYCKE	ø 0.8; ø 1.0; ø 1.2
	93003750	LUFTMUNSTYCKE	ø 1.5; ø 1,8
<b>FÄRGMUNSTYCKE + FÄRGNÅL</b>			
2+7	93004580	FÄRGMUNSTYCKE + FÄRGNÅL	ø 0.8
	93004590	FÄRGMUNSTYCKE + FÄRGNÅL	ø 1.0
	93004600	FÄRGMUNSTYCKE + FÄRGNÅL	ø 1.2
	93004620	FÄRGMUNSTYCKE + FÄRGNÅL	ø 1.5
	93005650	FÄRGMUNSTYCKE + FÄRGNÅL	ø 1.8
3	93842601	STÄLLSKRUV FÖR SPRUTBILD	
4	W2010141000	STÄLLSKRUV FÖR FÄRGNÅL	
5	W2010140900	NÅLSSTYRNING	
6	W2010140800	NÅLFJÄDER	
8	W2COM3011	NÅLPACKNINGSMUTTER	
9	W2COM6080	LUFTVENTILSATS	
9-1	W2010141700	LUFTVENTILFJÄDER	
9-2	W2010130600	LUFTVENTIL	
9-3	W2010130500	LUFTVENTILSÄTE	
10	W2COM4001	AVTRYCKARSTIFT	
11	93003810	AVTRYCKARE	
12	93845531	LUFTREGLERVENTIL	
13	W2COM6050	PLUGG	
14	W3COM5038	FÄRGNIPPEL	
15	W2COM5000	LUFTNIPPEL	
C	93005550	PACKNING KIT (3 st)	
D	W2KIT37	FÄRGNÅL SPEKTS FÖR LUFTVENTIL (5 st)	

POS.	CODE	RESERVDIELSFÖRTECKNING	
<b>KOPP 200ml</b>			
16	WOCUPAZ40IN	PCG-2P-2 KOPP SATS 200ml	
B	W2KIT07	DROPPSKYDD (5 st)	
E	W2KIT06	FÄRG FILTER 50 Mesh (297µ) (5 st)	
<b>KOPP 70ml</b>			
18	13001200	PCG-1P-2 KOPP SATS 70ml	
F	W2KIT52	DROPPSKYDD (3 st)	
<b>KOPP 600ml</b>			
19	WOCUPAZ90	PCG-6P-2-AZ KOPP SATS 600ml	
B	W2KIT07	DROPPSKYDD (5 st)	
E	W2KIT06	FÄRG FILTER 50 Mesh (297µ) (5 st)	



**SETA ALDRIG BORT FÄRGNIPPEL FRÅN PISTOLKROPPEN!** Fel som uppstår på grund av avlägsnande av dessa delar, kommer inte att täckas av garantin. Vid utbyte av delarna, kontakta din tekniska service direkt.



## EUROPE

ANEST IWATA Italia S.r.l.  
Chieri (TO) - ITALY  
info@anest-iwata-it.com  
www.anest-iwata-coating.com

ANEST IWATA Deutschland GmbH  
Leipzig - GERMANY  
info@anest-iwata-de.com  
www.anest-iwata.de

ANEST IWATA France S.A.  
Saint Quentin Fallavier, Lyon - FRANCE  
info@anest-iwata-fr.com  
www.anest-iwata.fr

ANEST IWATA U.K. Ltd.  
St. Neots Cambridgeshire - ENGLAND  
info@anest-iwata-uk.com  
www.anest-iwata.co.uk

ANEST IWATA Iberica S.L.U.  
Saint Adrià del Besos Barcelona - SPAIN  
info@anest-iwata-ib.com  
www.anest-iwata.es

ANEST IWATA Scandinavia AB.  
Partille, Göteborg - SWEDEN  
info@anest-iwata-se.com  
www.anest-iwata.se

ANEST IWATA Polska Sp. Z o.o.  
Jasin / Swarzędz POLAND  
info@anestiwata.com.pl  
www.anest-iwata.pl

## NORTH AMERICA

ANEST IWATA USA Inc.  
West Chester - Ohio - U.S.A.  
inquiry@anestiwata.com  
www.anestiwata.com

## SOUTH AMERICA

ANEST IWATA DO BRASIL COMERCIAL Ltda.  
Sao Paulo - BRAZIL  
contato@anest-iwata.net.br  
www.anest-iwata.net.br

## AUSTRALIA

ANEST IWATA Australia Pty Ltd.  
Sidney - AUSTRALIA  
info@anest-iwata.com.au  
www.anest-iwata.com.au

## SOUTH AFRICA

ANEST IWATA South Africa Pty Ltd.  
Johannesburg - REPUBLIC OF SOUTH AFRICA  
www.anest-iwata.co.za

## ASIA

ANEST IWATA Coating Solutions Corporation  
Yokohama - JAPAN  
www.anest-iwata.co.jp

ANEST IWATA KOREA Corporation  
Ansan City - KOREA  
inquiry@aikr.co.kr  
www.aikr.co.kr

ANEST IWATA Motherson Coating Equipment Ltd.  
Noida - INDIA  
sales@aim.motherson.com  
www.motherson.com/anest-iwata-motherson.html

ANEST IWATA Russia LLC  
Moscow - RUSSIA  
tam@anestiwata.ru  
www.anestiwata.ru

ANEST IWATA Shanghai Corporation  
Shanghai - CHINA  
customer@anest-iwata-sh.com  
www.anest-iwata-sh.com

ANEST IWATA Taiwan Corporation  
Hu-Kuo - TAIWAN R.O.C.  
service@anestiwata.com.tw  
www.anestiwata.com.tw

ANEST IWATA Vietnam CO. Ltd.  
Ho Chi Minh City - VIETNAM  
info@anest-iwata.vn  
www.anest-iwatasoutheastasia.com

PT. ANEST IWATA Indonesia  
Jakarta - INDONESIA  
www.anest-iwatasoutheastasia.com

ANEST IWATA Southeast Asia CO. Ltd.  
Bangkok - THAILAND  
info@anest-iwata.co.th  
www.anest-iwatasoutheastasia.com

## HEADQUARTER:

ANEST IWATA  
Corporation  
Yokohama - JAPAN  
www.anest-iwata.co.jp