

**Lieferumfang**

**Übersicht**

**LCD-Bildschirm-Anleitung**

**Ein-/Ausschalten der Powerstation**

**Aufladen der Powerstation**

AC-Aufladung

An DC

**Geräte mit Strom versorgen**

AC-Stromversorgung

USB-Anschlüsse Stromversorgung

Autosteckdose Stromversorgung

**Verbinden mit einer Erweiterungsbatterie**

**Verwendung der Anker-App**

Registrieren / Anmelden

Fügen Sie Ihr Gerät zur App hinzu

Energiesparmodus

**Häufig gestellte Fragen**

**Technische Daten**

**AC Stromverbrauchsszenario**

# Lieferumfang

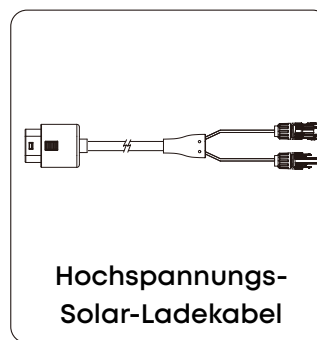
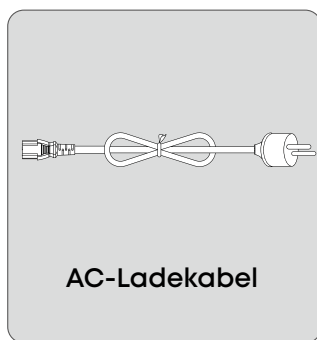
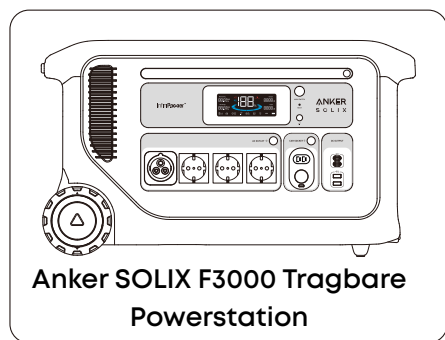

# Übersicht

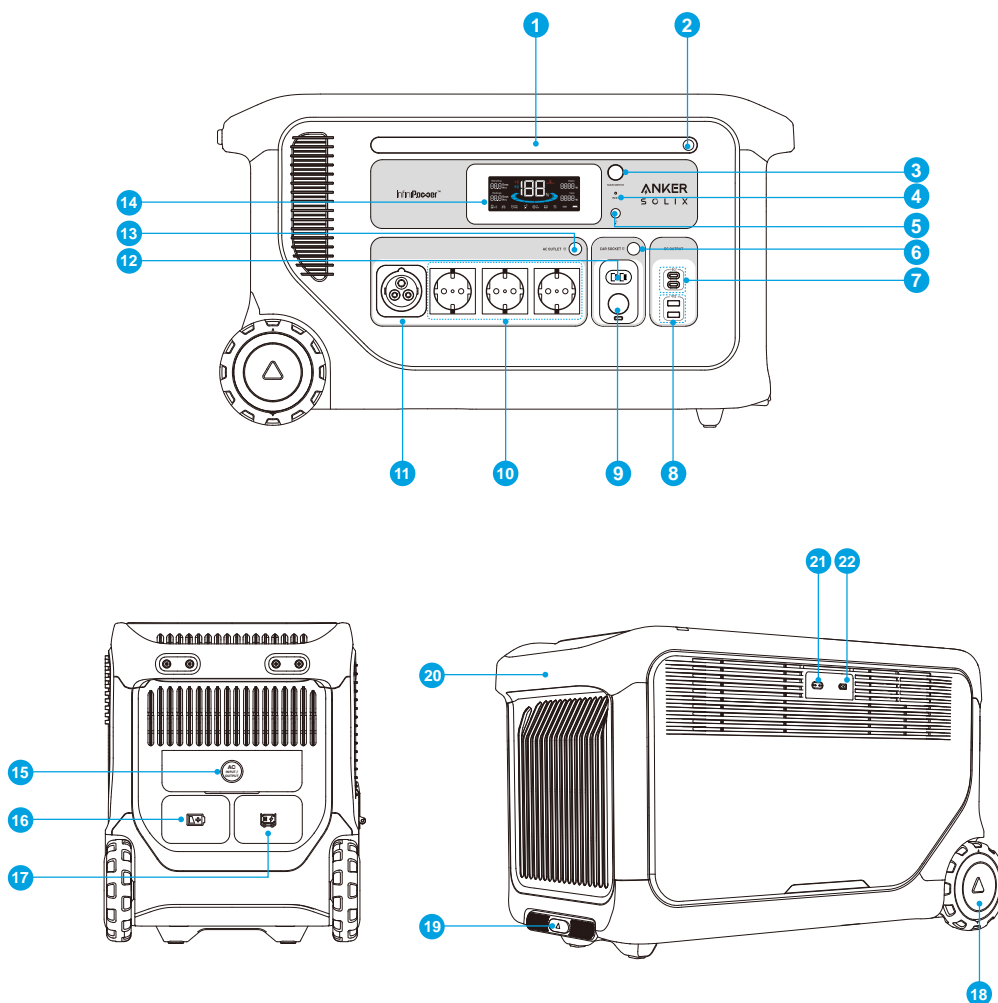

1 Umgebungslicht	2 Umgebungslicht-Taste	3 Hauptnetzschalter	4 Pin-Reset
5 IoT-Taste	6 Kfz-Steckdose-Taste	7 USB-C Ausgangsanschluss	8 USB-A Ausgangsanschluss
9 Kfz-Steckdosenanschluss	10 AC-Ausgangsports (Typ F)	11 EV Ausgangsport	12 Anderson-Port
13 AC-Ausgangstaste	14 LCD-Bildschirm	15 AC Eingangs-/Ausgangsport	16 Anschluss des Erweiterungsakkus
17 DC-Eingangsanschluss	18 Rad	19 Zugstange	20 Handgriff
21 Hochspannungs-PV-Eingangsanschluss		22 Niederspannungs-PV-Eingangsanschluss	

# LCD-Bildschirm-Anleitung

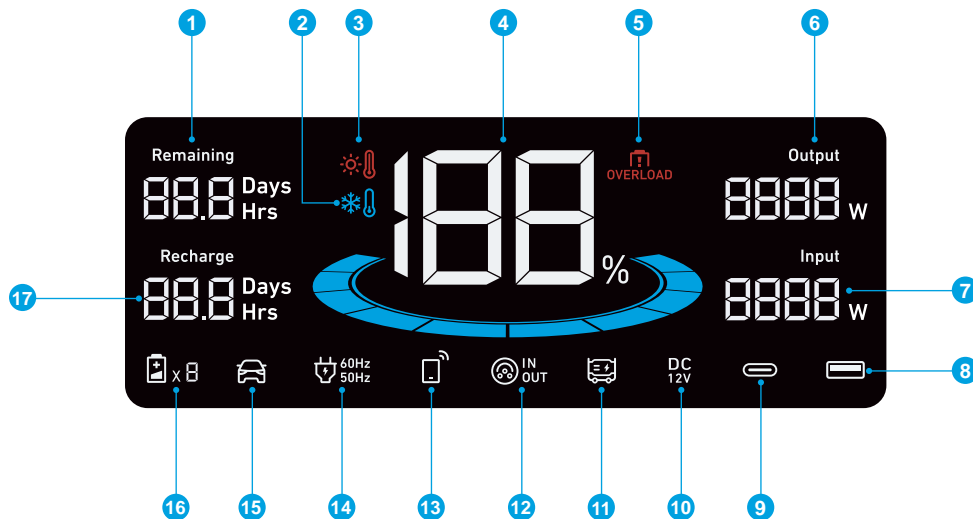

- ❶ Geschätzte verbleibende Batterielaufzeit
- ❷ Niedrigtemperaturalarm  
Wenn dieses Symbol erscheint, stellen Sie die Nutzung der Stromstation ein, bis das Symbol verschwindet.
- ❸ Hochtemperaturalarm  
Wenn dieses Symbol erscheint, stellen Sie die Nutzung der Powerstation ein und lassen Sie sie abkühlen, bis das Symbol verschwindet.
- ❹ Akkustand
- ❺ Überlastungswarning  
Dieses Symbol wird angezeigt, wenn ein Anschluss überlastet ist. Der Anschluss schaltet sich ab, um Schäden zu vermeiden. Bitte entferne das Gerät, das eine Überlastung verursacht.
- ❻ Aktuelle Ausgangsleistung
- ❼ Aktuelle Eingangsleistung
- ❽ USB-A Ausgangsanschluss
- ❾ USB-C Ausgangsanschluss
- ❿ DC-Ausgangsanschluss  
Dieses Symbol leuchtet auf, wenn die Autosteckdosentaste gedrückt wird.
- ⓫ DC-Eingangsanschluss
- ⓬ AC Eingangs-/Ausgangsport  
Wenn der AC-Anschluss Eingangsleistung erkennt, wird das Symbol „IN“ angezeigt; wenn der AC-Anschluss Ausgangsleistung erkennt, wird das Symbol „OUT“ angezeigt.
- ⓭ IoT  
Drücken Sie die IoT-Taste für 2 Sekunden und verbinden Sie Ihre Geräte über die App, wenn dieses Symbol auf dem Bildschirm blinkt.
- ⓮ AC-Ladefrequenz
- ⓯ Elektrisches Fahrzeugladen
- ⓰ Anzahl der verbundenen Erweiterungsbatterien  
Sobald der Erweiterungsakku erfolgreich angeschlossen ist, erscheint dieses Symbol auf dem Bildschirm.
- ⓱ Geschätzte Zeit bis zur vollständigen Aufladung

## Ein-/Ausschalten der Powerstation

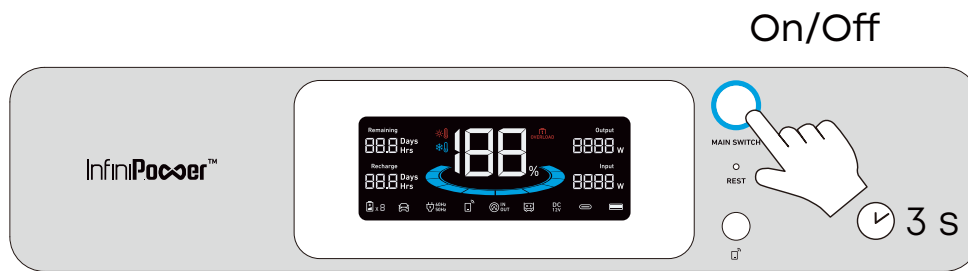

Drücke die Hauptstromtaste 3 Sekunden lang, um die Powerstation ein- oder auszuschalten. Wenn das Symbol „Batteriestand“ auf dem LCD-Bildschirm angezeigt wird, ist Ihre Powerstation bereit, Geräte zu laden.

Die Stromstation wird automatisch abgeschaltet, wenn die Ausgabeschalter ausgeschaltet sind und für 12 Stunden keine Stromlasten erkannt werden. Die Standby-Dauer kann in der Anker-App eingestellt werden.

## Aufladen der Powerstation

Wenn Ihre tragbare Powerstation nur noch 1% Akkuladung hat, blinkt das Symbol „Akkustand“, um Sie daran zu erinnern, sie aufzuladen.

Hinweis: Der Anker SOLIX F3000 kann gleichzeitig über Wechselstrom (AC) und Gleichstrom (DC) geladen werden, um eine höhere Eingangsleistung zu erzielen. Die maximale Eingangsleistung für einen einzelnen Anker SOLIX F3000 beträgt 3600W. Wenn Sie eine Erweiterungsbatterie verwenden, beträgt die maximale Eingangsleistung 6000W.

## AC-Aufladung

Wenn die Stromstation über Wechselstrom aufgeladen wird, beträgt die maximale Wechselstromeingangsleistung 3600W.

### Aufladen über eine AC-Wandsteckdose (230V~13A, 2990W Max)

Laden Sie die Powerstation auf, indem Sie sie mit dem AC-Ladekabel an eine Steckdose anschließen.

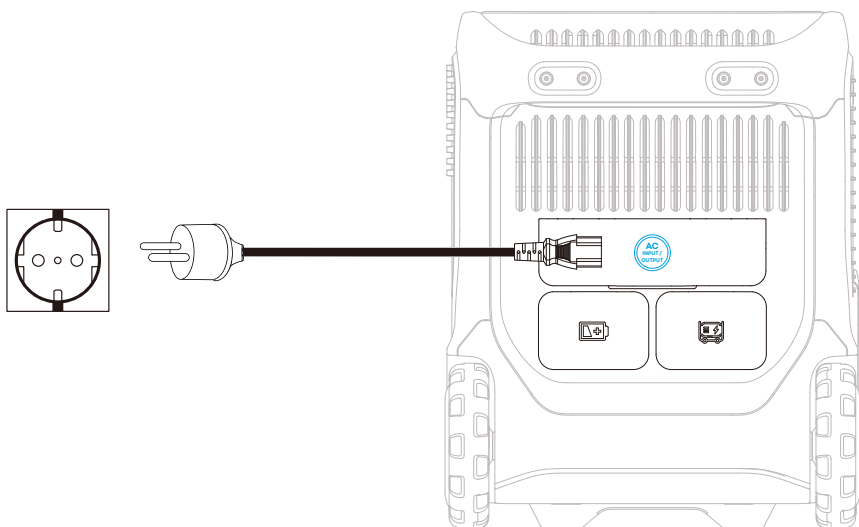

## Aufladen über eine EV-Ladestation (230V~18A, 3600W Max)

Laden Sie die Powerstation auf, indem Sie sie mit dem EV-Ladegerät und dem Anker SOLIX EV-Ladeadapter (nicht im Lieferumfang enthalten) verbinden.

Hinweis: Wenn der Anker SOLIX EV-Ladeadapter angeschlossen ist, werden die AC-Ausgangsports der Powerstation deaktiviert.

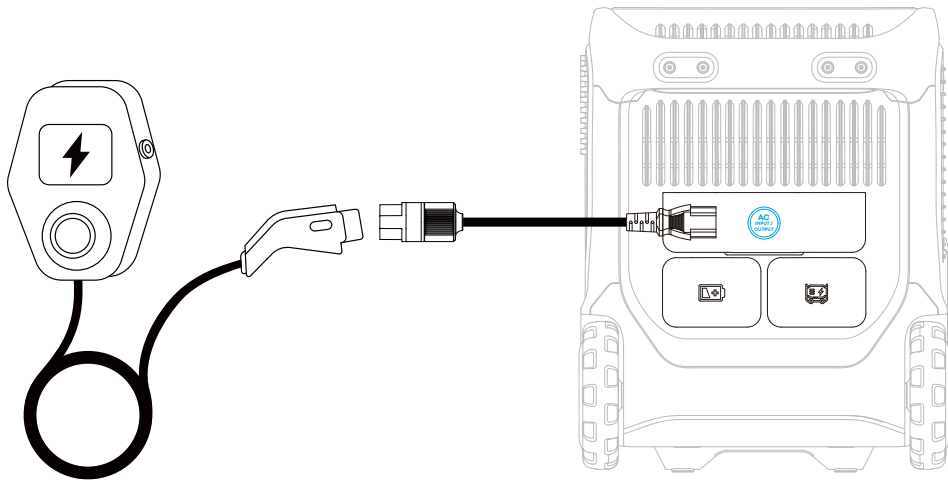

## An DC

### Solar modul-Aufladung (2400W max.)

Die Powerstation verfügt über einen Hoch-PV-Eingangsanschluss und einen Niedrig-PV-Eingangsanschluss. Laden Sie die Powerstation mit einer maximalen Solarleistung von 2400W auf.

### Hoch-PV-Eingangsport Verdrahtungsdiagramm (11-165V $\approx$ 17A Max, 1600W Max)

Der Spannungsbereich des Hoch-PV-Eingangsports beträgt 11-165V. Spannungen über 165V beschädigen die Stromstation. Bitte stellen Sie sicher, dass die Gesamt-Leerlaufspannung innerhalb dieses Bereichs liegt.

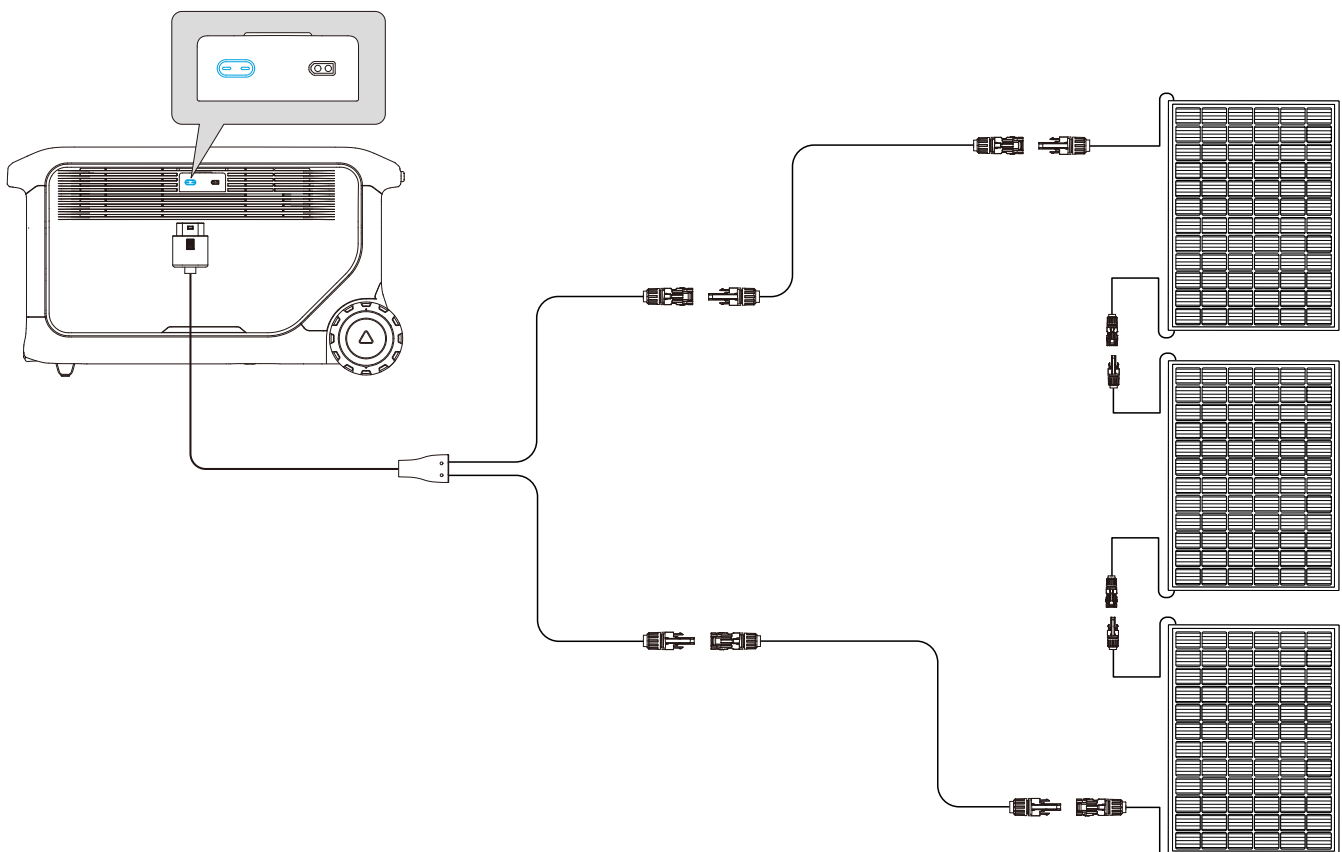

## Niedrig-PV-Eingangsport Verdrahtungsdiagramm (11-60V == 17A Max, 800W Max)

Der Spannungsbereich des Niedrig-PV-Eingangsport beträgt 11-60V. Bitte stellen Sie sicher, dass die Gesamt-Leerlaufspannung innerhalb dieses Bereichs liegt.

### Hinweis:

- Die Farbe des Low-PV-Eingangsport hängt vom tatsächlichen Produkt ab.
- Stellen Sie sicher, dass der gesamte Solarstrom nahe bei 17A liegt. Wenn es 17A überschreitet, kann die Ausgangsleistung des Solarpanels nicht vollständig genutzt werden.

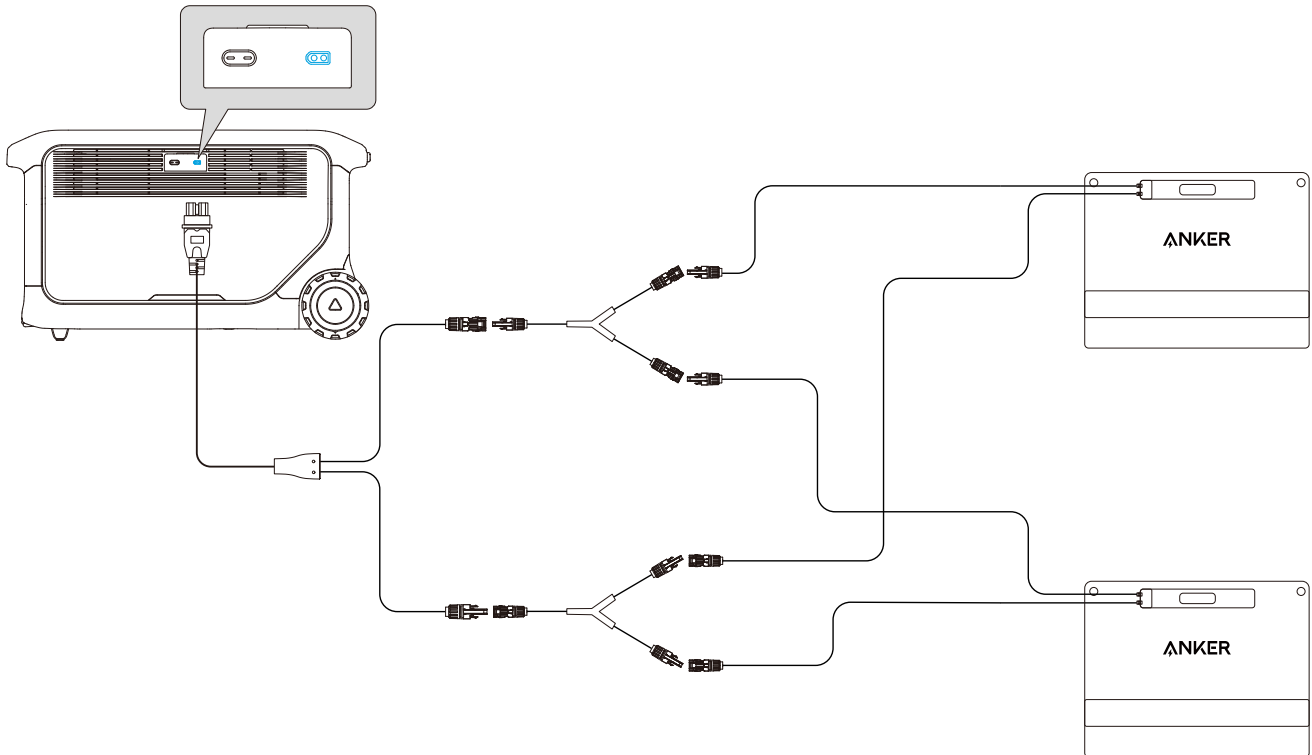

## Geräte mit Strom versorgen

### AC-Stromversorgung

Drücken Sie die AC-Ausgangstaste und schließen Sie Ihre Geräte an die AC-Ausgangsport (Typ F) der Powerstation an.

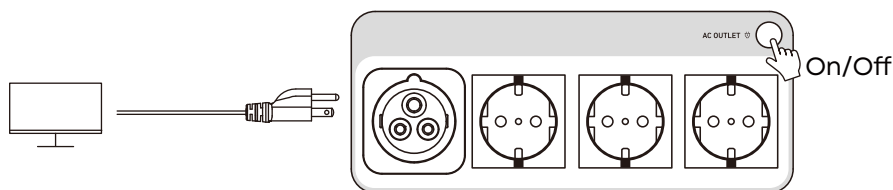

### Unterbrechungsfreie Stromversorgung (USV)

Eine unterbrechungsfreie Stromversorgung (USV) ist eine Art kontinuierliches Stromversorgungssystem, das bei Ausfall der Netzstromversorgung automatisch Backup-Strom für die Verbraucher bereitstellt.

Verbinden Sie die Powerstation mit einer Wandsteckdose, drücken Sie dann die AC-Ausgangstaste und schließen Sie gleichzeitig Ihre Geräte an. Im Falle eines plötzlichen Stromausfalls versorgt die Powerstation Ihre Geräte automatisch innerhalb von 20 ms mit der gespeicherten Energie.

Die USV kann nur über AC-Ausgangsport (Typ F) mit Strom versorgt werden.

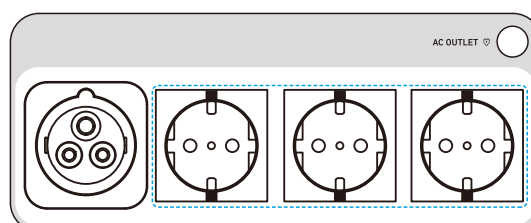

Drücken Sie zweimal die Taste der AC-Steckdose, um den EV-Modus einzuschalten, warten Sie, bis das Autosymbol auf dem Bildschirm erscheint, und verbinden Sie dann Ihr Gerät mit dem EV-Ausgangsport. Wenn die Powerstation im EV-Lademodus ist, kann sie nicht gleichzeitig über AC geladen werden. Die maximale Ausgangsleistung über diesen Anschluss beträgt 3600W.

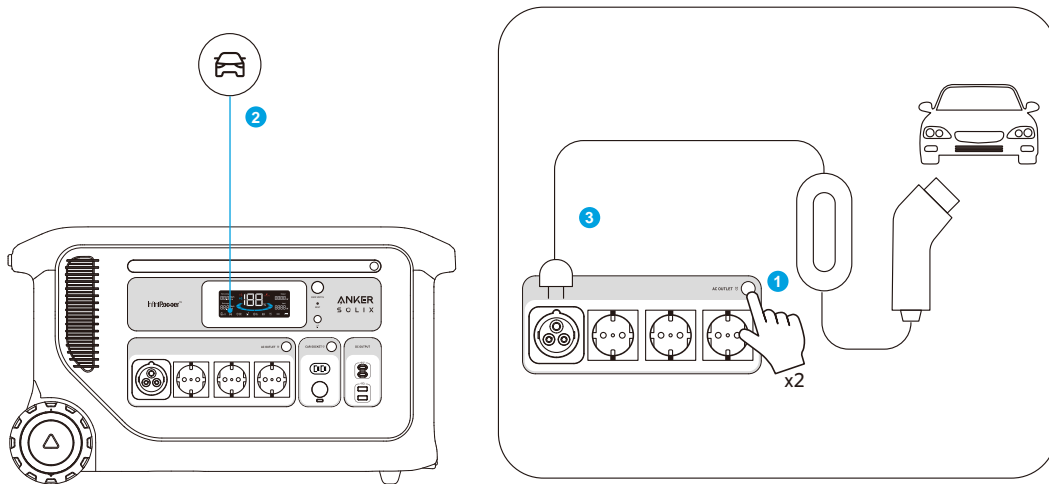

## USB-Anschlüsse Stromversorgung

Verbinden Sie Ihre Geräte mit den USB-Anschlüssen. Wenn der Ausgangsstrom des USB-Ports zwei Stunden lang kontinuierlich unter 1W bleibt, wird das USB-Laden automatisch gestoppt, um Energie zu sparen.

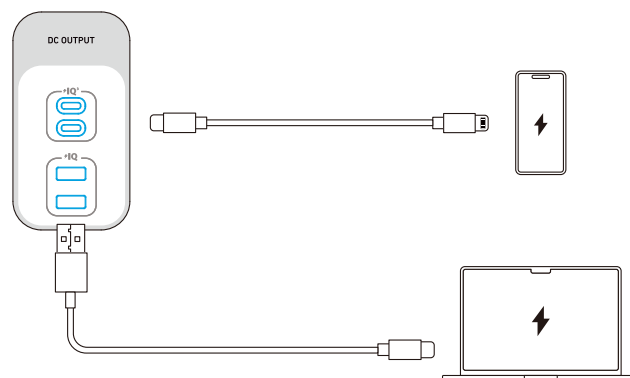

## Autosteckdose Stromversorgung

Drücken Sie die Autosteckdosen-Taste und verbinden Sie Ihre Geräte, um mit dem Laden zu beginnen. Wenn der Anschluss des Autosteckers über einen Zeitraum von 5 Stunden eine Leistung von unter 3W erkennt, wird das Laden automatisch gestoppt.

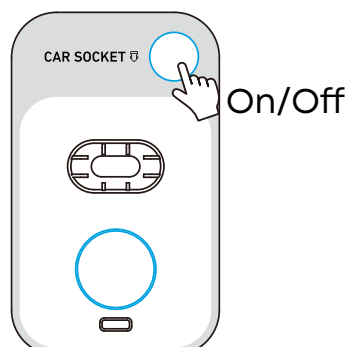

## Verbinden mit einer Erweiterungsbatterie

Sie können 1 bis 3 Anker SOLIX BP3000 Erweiterungsbatterien erwerben und diese an die Powerstation anschließen, um die Kapazität auf bis zu 12288Wh zu erhöhen. Bitte beachten Sie die Bedienungsanleitung der Anker SOLIX BP3000 Erweiterungsbatterie für detaillierte Anweisungen.

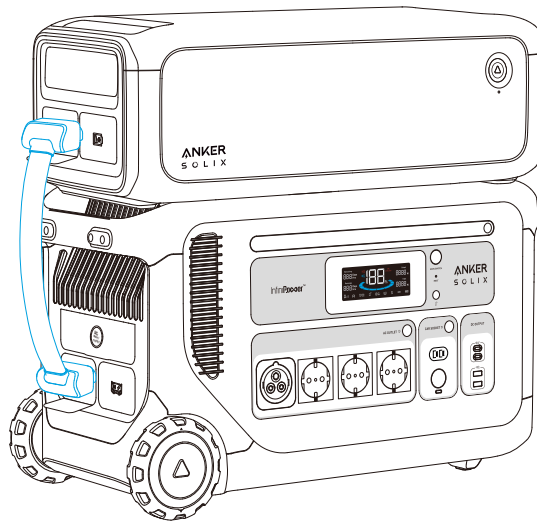

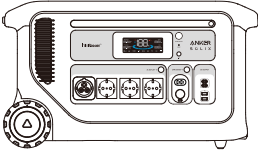
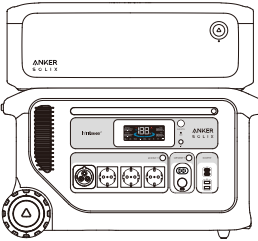
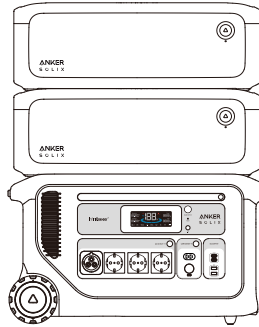
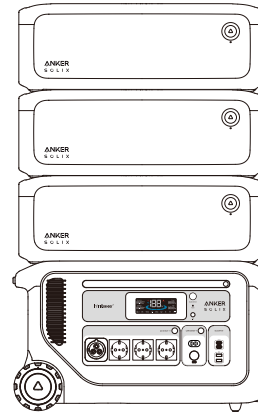
Anker SOLIX F3000 Tragbare Powerstation				
	0	× 1	× 2	× 3
	Kapazität	3072Wh	6144Wh	9216Wh

## Verwendung der Anker-App

Sie können die Powerstation mit der Anker-App steuern.

Laden Sie die Anker App aus dem App Store (iOS-Geräte) oder von Google Play (Android-Geräte) herunter oder indem Sie den QR-Code scannen.

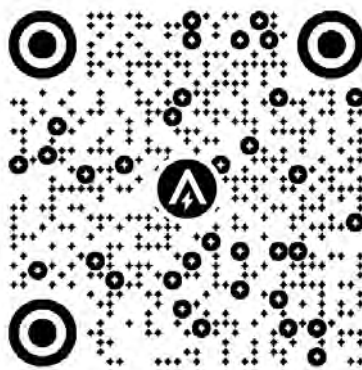

## Registrieren / Anmelden

Anmelden oder ein Konto erstellen. Bitte beachten Sie, dass das Land oder die Region mit Ihrem Wohnort übereinstimmen muss. Ein falsches Land oder eine falsche Region kann dazu führen, dass die Geräteverbindung fehlschlägt.

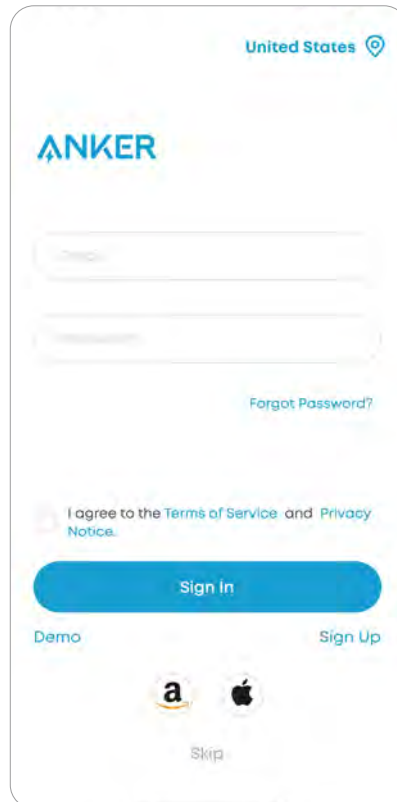

## Fügen Sie Ihr Gerät zur App hinzu

- 💡 Wenn Sie Verbindungsprobleme haben, versuchen Sie Folgendes:
- Stellen Sie sicher, dass Ihr WLAN-Router 2,4 GHz unterstützt.
  - Bewegen Sie Ihren Router näher an die Stromstation.
  - Überprüfen Sie, ob das WLAN-Passwort korrekt ist.

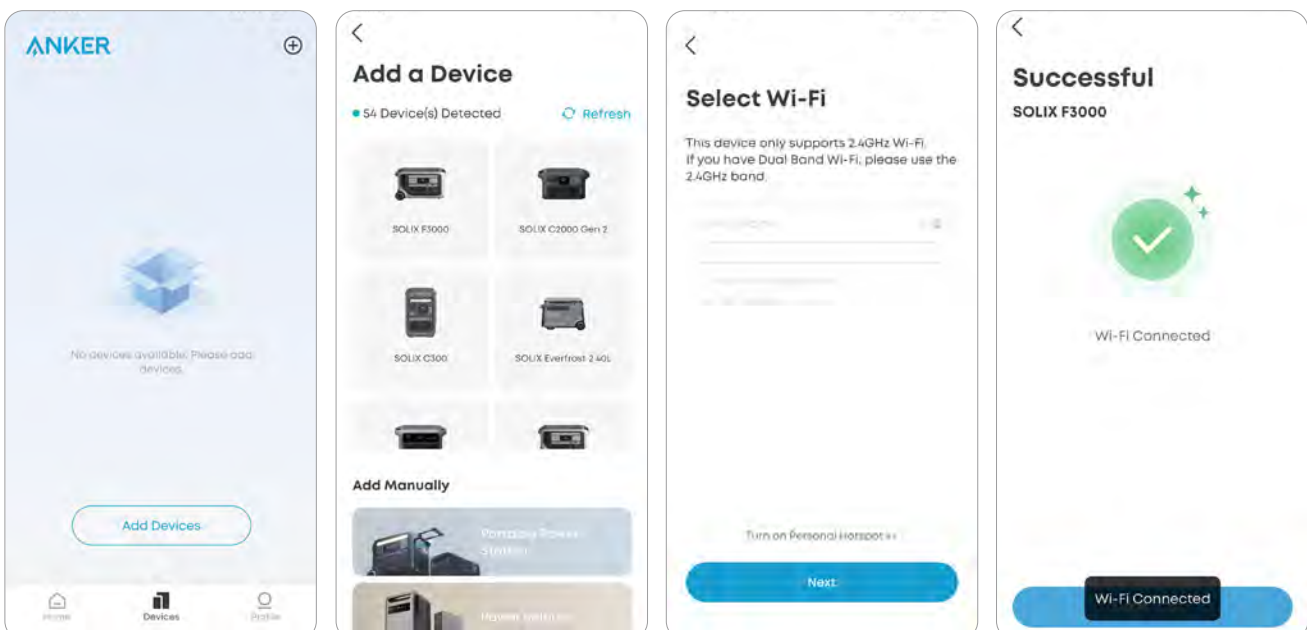

# Energiesparmodus

## Standardmodus

Wenn kein anderer Modus ausgewählt wird, ist der Standardmodus voreingestellt.

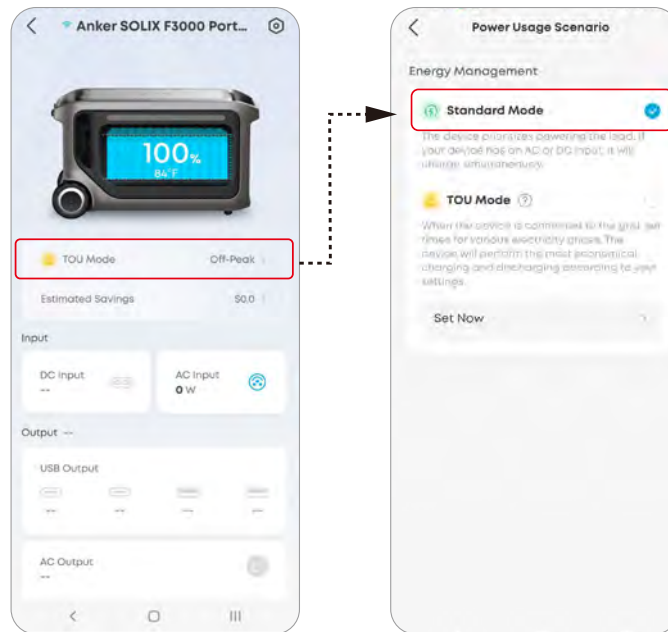

## Zeitabhängiger Nutzungsmodus (TOU)

Der TOU-Modus spart Ihre Stromkosten, indem er das Laden und Entladen basierend auf festen Zeiträumen und Stromtarifen automatisch plant. Legen Sie Ihre eigenen Spitzen- und Nebenzeiten fest, um den Energieverbrauch im Haushalt zu optimieren.

### Anforderung

Halten Sie die Powerstation mit dem WLAN und dem Stromnetz verbunden.

### Zeiträume

<p><b>Nebenlastzeit</b></p>	<p><b>Funktionen:</b></p> <ul style="list-style-type: none"> <li>• Die Stromtarife sind am niedrigsten.</li> <li>• Diese Zeit tritt typischerweise nachts oder am frühen Morgen auf, wenn die Nachfrage gering ist.</li> </ul> <p><b>Betrieb:</b></p> <ul style="list-style-type: none"> <li>• Der Akku wird während dieses Zeitraums aufgeladen.</li> <li>• Sowohl Solarstrom als auch Netzstrom können zum Laden des Akkus verwendet werden.</li> <li>• Der Akku versorgt nur DC-Geräte mit Strom.</li> <li>• Das Stromnetz versorgt die Wechselstromgeräte direkt (Bypass-Modus).</li> </ul>
<p><b>Mittellastzeit</b></p>	<p><b>Funktionen:</b></p> <ul style="list-style-type: none"> <li>• Die Stromtarife sind moderat.</li> <li>• Diese Zeit tritt normalerweise am frühen Abend oder am Mittag auf, wenn die Nachfrage durchschnittlich ist.</li> </ul> <p><b>Betrieb:</b></p> <p>Der Akku wird in diesem Zeitraum weder geladen noch zur Versorgung von Wechselstromgeräten entladen.</p> <ul style="list-style-type: none"> <li>• Der Akku versorgt nur DC-Geräte mit Strom.</li> <li>• Das Stromnetz versorgt die Wechselstromgeräte direkt (Bypass-Modus).</li> </ul>

## Spitzenzeit

### Funktionen:

- Die Stromtarife sind am höchsten.
- Diese Zeit liegt normalerweise tagsüber, wenn die Nachfrage hoch ist.

### Betrieb:

- Der Akku entlädt sich nur; er wird während dieses Zeitraums nicht aufgeladen.
- Der Akku versorgt sowohl AC- als auch DC-Geräte mit Strom.
- Nach der Entladung des Akkus versorgt das Stromnetz die AC-Geräte direkt mit Strom (Bypass-Modus).

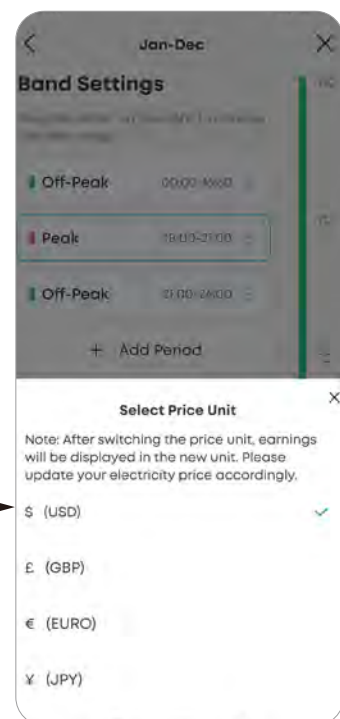
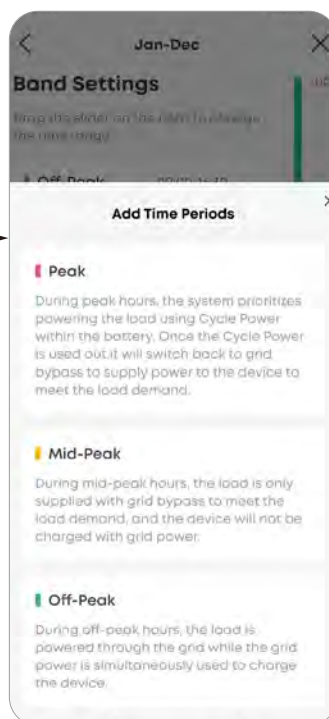
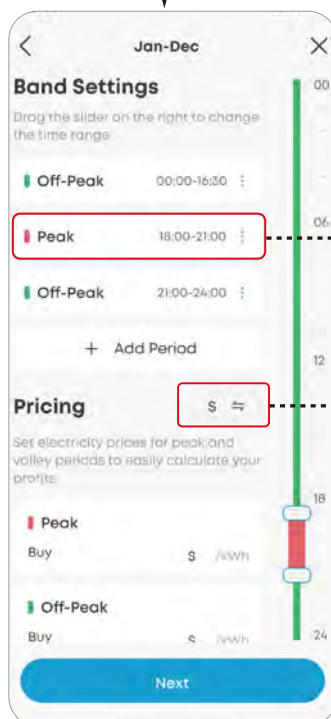
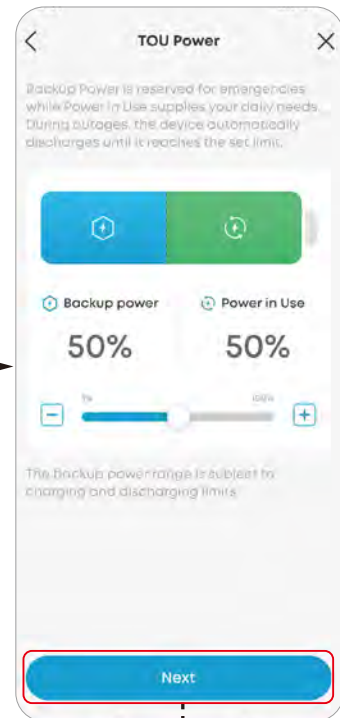
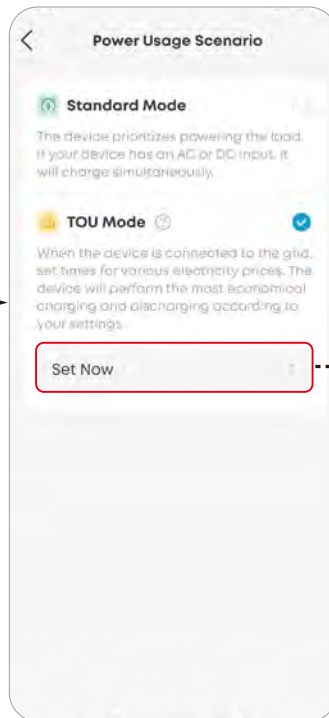
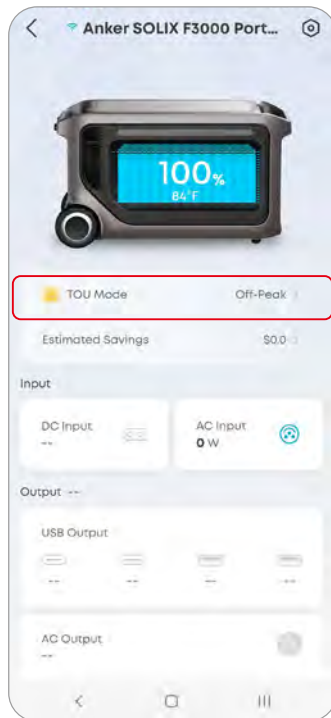

## Häufig gestellte Fragen

### 1: Welche Art von Solarmodulen können die Anker SOLIX F3000 Tragbare Powerstation aufladen?

Wenn an den High-PV-Eingangsport angeschlossen, sollte die Spannung der Solarmodule 11-165V betragen, bis zu 17A (max. 1600W). Spannungen über 165V beschädigen die Stromstation. Wenn an den Low-PV-Eingangsport angeschlossen, sollte die Spannung der Solarmodule 11-60V betragen, bis zu 17A (max. 800W). Spannungen über 60V beschädigen die Stromstation.

### 2: Wie setze ich meine Powerstation zurück?

Wenn die Powerstation nicht richtig funktioniert, für 1 Sekunde eine Büroklammer oder Nadel in das Reset-Loch drücken, um die Werkseinstellungen wiederherzustellen. Wenn die Powerstation noch immer nicht funktioniert, bitte [support@anker.com](mailto:support@anker.com) kontaktieren.

### 3: Kann die Anker SOLIX F3000 Tragbare Powerstation über ein EV-Ladegerät aufgeladen werden?

Ja Sie können die tragbare Powerstation mit einer maximalen Leistung von 3600W (230V = 18A) aufladen, indem Sie sie mit dem EV-Ladegerät über den Anker SOLIX EV-Ladeadapter verbinden.

### 4: Wie sollte ich die Anker SOLIX F3000 Tragbare Powerstation lagern?

- Schalten Sie alle Ausgänge aus, wenn sie nicht verwendet werden, um einen Verlust der Batterieleistung zu vermeiden.
- Lagern Sie an einem trockenen und kühlen Ort.
- Wenn die Stromstation über einen längeren Zeitraum nicht verwendet wird, laden Sie sie mindestens alle drei Monate vollständig auf 100% auf.

## Technische Daten

Nennkapazität	60000mAh/3072Wh
Nennspannung	51,2Vdc
AC-Eingang (Netzladebetrieb)	230V = 13A Max, 50Hz, 2990W, L+N+PE
AC-Eingang (EV-Ladung)	230V = 18A Max, 50Hz, 3600W Max, L+N+PE
Hohe-PV-Eingabe	11-165V = 17A Max (1600W Max)
Niedrig-PV-Eingang	11-60V = 17A Max (800W Max)
DC-Anschluss	60V = 120A Max
USB-C Ausgang	5V = 3A / 9V = 3A / 15V = 3A / 20V = 3A / 20V = 5A (100W Max Pro Anschluss)
USB-A Ausgang	5V = 2,4A (12W Max pro Anschluss)
AC-Ausgang	230V = 15,7A Max, 50Hz, 3600W Max (Gesamtleistung 3600W), L+N+PE
AC-Ausgang (Bypass)	230V = 12,8A Max, 50Hz, 2944VA / 2944W Max (Gesamtleistung 2944W), L+N+PE
Auto-Steckdosen-Ausgang	12V = 10A
Anderson Port	13,4V = 30A
Entladetemperatur	-20°C bis 40°C
Ladetemperatur	0°C bis 40°C

## AC Stromverbrauchsszenario

Lademethode		Stromnetz	Elektrofahrzeug-Ladegerät	
Eingangsspannung		230V	230V	
Bypass-Modus		Unterstützt	Nicht unterstützt	
Wiederaufladung der Leistung		2990W	3600W	
AC-Ausgangsports	Tippen Sie auf die AC-Ausgangstaste	EV-Ausgangsport	Ja	Kein Ausgang
		AC-Ausgangsports (Typ F)	Ja	Kein Ausgang
	Doppeltippen auf die AC-Ausgangstaste	EV-Ausgangsport	Ja	Kein Ausgang
		AC-Ausgangsports (Typ F)	Kein Ausgang	Kein Ausgang