

# Bedienungsanleitung

---

USER MANUAL | MANUEL D UTILISATION | ISTRUZIONI PER L'USO | MANUAL DE INSTRUCCIONES | INSTRUKCJA OBSŁUGI | NÁVOD K POUŽITÍ | HASZNÁLATI ÚTMUTATÓ

# INFRARED PAINT DRYER

IR-DRYER 3000.2

IR-DRYER 3000.1

IR-DRYER 2000.1

IR-DRYER 2000.2

IR-DRYER 1000

**INHALT | CONTENU | CONTENT | CONTENUTO | CONTENIDO | TREŚĆ | OBSAH | TARTALOM**

■ Deutsch	3
■ English	9
■ Polski	15
■ Česky	21
■ Français	27
■ Italiano	33
■ Español	39
■ Magyar	45

NAZWA PRODUKTU PRODUKTNAME PRODUCT NAME NOM DU PRODUIT NOME DEL PRODOTTO NOMBRE DEL PRODUCTO NÁZEV VÝROBKU TERMÉK NÉV	PROMIENNIK PODCZERWIENI INFRAROT LACKTROCKNER INFRARED PAINT DRYER SÉCHEUR INFRAROUGE LAMPADA A INFRAROSSI PER ESSICAZIONE DI VERNICI SECADOR DE INFRARROJOS PARA PINTURA INFRAČERVENÁ SUŠIČKA LAKU INFRAČERVENÁ SUŠIČKA LAKU
MODEL PRODUKTU MODELL PRODUCT MODEL MODÈLE MODELLO MODELO MODEL VÝROBKU TÍPUS	IR-DRYER3000.2 IR-DRYER3000.1 IR-DRYER2000.1 IR-DRYER2000.2 IR-DRYER1000
IMPORTER IMPORTEUR IMPORTER IMPORTATEUR IMPORTATORE IMPORTADOR DOVOZCE IMPORTŐR	EXPONDO POLSKA SP. Z O.O. SP. K.
ADRES IMPORTERA ADRESSE VON IMPORTEUR IMPORTER ADDRESS ADRESSE DE L'IMPORTATEUR INDIRIZZO DELL'IMPORTATORE DIRECCIÓN DEL IMPORTADOR ADRESA DOVOZCE AZ IMPORTŐR CÍME	UL. NOWY KISIELIN-INNOWACYJNA 7, 66-002 ZIELONA GÓRA   POLAND, EU

**BEDIENUNGSANLEITUNG**
**SYMBOLS**

	Lesen Sie die Bedienungsanleitung sorgfältig.
	Elektrische Geräte dürfen nicht mit dem Hausmüll entsorgt werden.
	Das Produkt erfüllt die geltenden Sicherheitsnormen.
	Achtung! Heiße Oberfläche – Verbrennungsrisiko.
	Achtung! Die Hand kann gequetscht werden.
	Achtung! Schutzhandschuhe tragen.
	Achtung! Brand – oder Explosionsrisiko.
	Achtung! Unfallgefahr.

**HINWEIS!** In der vorliegenden Anleitung sind Beispielbilder vorhanden, die von dem tatsächlichen Aussehen der Maschine abweichen können.

Die originale Anweisung ist die deutschsprachige Fassung. Sonstige Sprachfassungen sind Übersetzungen aus der deutschen Sprache.

**BEDIENUNGSANLEITUNG  
SICHERHEITSHINWEISE**

Allgemeine Sicherheitshinweise bei der Benutzung von Elektrogeräten: Um das Verletzungsrisiko durch Feuer oder Stromschlag gering zu halten, bitten wir Sie, einige grundlegende Sicherheitsanweisungen zu beachten, wenn Sie dieses Gerät verwenden. Bitte lesen Sie diese Bedienungsanleitung sorgfältig und vergewissern Sie sich, dass keine Fragen offenbleiben. Bewahren Sie diese Betriebsanleitung bitte sorgfältig in der Nähe des Produktes auf, um bei Fragen auch später noch einmal nachschlagen zu können. Verwenden Sie stets einen geerdeten Stromanschluss mit der richtigen Netzspannung (siehe Anleitung oder Produktschild). Sollten Sie bezüglich des Anschlusses Zweifel haben, lassen Sie ihn durch einen qualifizierten Fachmann überprüfen. Benutzen Sie niemals ein defektes Stromkabel! Öffnen Sie dieses Gerät nicht in feuchter oder nasser Umgebung, ebenso nicht mit nassen oder feuchten Händen. Außerdem sollten Sie das Gerät vor direkter Sonneneinstrahlung schützen. Betreiben Sie das Gerät nur an geschützten Orten, sodass niemand auf Kabel treten, über sie stürzen und/oder sie beschädigen kann. Sorgen Sie darüber hinaus für ausreichende Luftzirkulation, wodurch die Kühlung des Gerätes gewährleistet, und Wärmestaus vermieden werden. Ziehen Sie vor der Reinigung dieses Gerätes den Netzstecker und benutzen Sie zur Reinigung ein feuchtes Tuch. Vermeiden Sie den Einsatz von Putzmitteln und achten Sie darauf, dass keine Flüssigkeit in das Gerät eintritt, bzw. darin verbleibt. Das Innere dieses Gerätes enthält keine für den Benutzer wartungspflichtigen Teile. Überlassen Sie Wartung, Abgleich und Reparatur qualifiziertem Fachpersonal. Im Falle eines Fremdeingriffs verfällt der Gewährleistungsanspruch!

**SICHERHEITSHINWEISE**

1. Lesen Sie diese Gebrauchsanweisung vor Inbetriebnahme des Gerätes sorgfältig durch! Beachten Sie alle Sicherheitshinweise, um Schäden durch falschen Gebrauch zu vermeiden!
2. Bewahren Sie die Gebrauchsanleitung für den weiteren Gebrauch auf. Sollte dieses Gerät an Dritte weitergegeben werden, muss die Gebrauchsanleitung mit ausgehändigt werden.
3. Verwenden Sie das Gerät nur für den vorgesehenen Zweck und nur in Innenräumen.
4. Im Falle von unsachgemäßem Gebrauch oder falscher Handhabung kann keine Haftung für eventuell auftretende Schäden übernommen werden.
5. Vor dem ersten Gebrauch prüfen Sie bitte, ob die Art des Stroms und die Netzspannung mit den Angaben auf dem Produktschild kompatibel sind.
6. Dieses Gerät ist nicht dafür geeignet, durch Personen, einschließlich Kindern, mit eingeschränkten physischen, sinnlichen oder geistigen Fähigkeiten, sowie mangelnder Erfahrung und/oder mangelndem Wissen benutzt zu werden. Als Ausnahme gilt, wenn diese durch eine für ihre Sicherheit zuständige Person beaufsichtigt werden, oder Gebrauchsanweisungen erhalten haben.

7. STROMSCHLAGGEFAHR! Versuchen Sie niemals, das Gerät selbst zu reparieren. Lassen Sie stattdessen das Gerät im Störfall nur von qualifizierten Fachleuten reparieren.
8. Überprüfen Sie regelmäßig den Netzstecker und das Netzkabel. Sollte das Netzkabel beschädigt werden, muss es durch den Hersteller, den Kundendienst oder eine ähnliche Person ersetzt werden, um Gefährdungen zu vermeiden.
9. Verhindern Sie eine Beschädigung des Netzkabels durch Quetschen, Knicken oder Anschlagen an scharfen Kanten und halten Sie es von heißen Oberflächen und offenen Flammen fern.
10. ACHTUNG LEBENSGEFAHR! Tauchen und Halten Sie das Gerät während des Reinigens oder des Betriebes nie in Wasser oder andere Flüssigkeiten.
11. Öffnen Sie unter keinen Umständen das Gehäuse.
12. Nicht in den eingeschalteten Strahler blicken.
13. Das Gerät erhitzt sich auf sehr hohe Temperaturen. Nach Abschluss der Arbeit bleibt das Gerät noch für eine gewisse Zeit heiß. Berühren Sie nicht die heißen Maschinenteile

### TECHNISCHE DETAILS

Produktname	INFRAROT LACKTROCKNER				
Modell	IR-DRYER3000.2	IR-DRYER3000.1	IR-DRYER2000.1	IR-DRYER2000.2	IR-DRYER1000
Bemessungsversorgungsspannung [V]/ Frequenz [Hz]	230~/50				
Nennleistung [W]	3 x 1100	3 x 1100	2 x 1100	2 x 1100	1100
Zeitbereich [min]	0-99	0-99	0-99	0-60	0-60
Temperaturbereich [°C]	40-100*	40-100	40-100*	40-100*	40-100*
Temperatureinstellung	JA*	JA	JA*	JA*	JA*
Gewicht [kg]	47	48	39	15	14

\* Die Temperatur ist vom Abstand des Infrarotstrahlers zu der zu bearbeitenden Fläche abhängig.

### ANWENDUNGSGEBIET

Der Infrarot-Strahler ist zum Trocknen aller Art von Materialien vorgesehen, die zu Reparaturarbeiten an Karosserien verwendet werden.

**Für alle Schäden bei nicht sachgemäßer Verwendung haftet allein der Betreiber.**

### VOR DER ERSTEN BENUTZUNG

Prüfen Sie bei Erhalt der Ware die Verpackung auf Mängel und öffnen Sie diese, falls keine vorhanden sind. Falls die Verpackung Beschädigungen aufweist, setzen Sie sich innerhalb von 3 Tagen mit der Transportgesellschaft und Ihrem Vertriebspartner in Verbindung. Dokumentieren Sie die Beschädigungen so gut wie möglich. Stellen Sie das Paket mit Inhalt nicht über Kopf auf! Sollten Sie das Paket weiter transportieren, halten Sie es aufrecht und stabil.

### ENTSORGUNG DER VERPACKUNG

Es wird darum gebeten, das Verpackungsmaterial (Pappe, Plastikbänder und Styropor) zu behalten, um das Gerät im Servicefall bestmöglich geschützt zurücksenden zu können!

### AUFBAU DES GERÄTES

#### PLATZIERUNG DES GERÄTES

Das Gerät muss auf einer trockenen und stabilen Fläche in aufrechter Position aufgestellt werden, damit es während des Betriebs zu keinen Verschiebungen kommt. Das Gerät muss auf einem flachen und ebenen Untergrund aufgestellt werden, der das Gewicht des Gerätes zusammen mit dem Inhalt trägt. Das Gerät ist so anzubringen, dass der Zugang zum Trennen der Stromversorgung jederzeit möglich ist. Es ist daran zu denken, dass die Stromversorgung den Vorgaben auf dem Typenschild entspricht! Vor der ersten Inbetriebnahme sollten sämtliche Elemente demontiert und gründlich gereinigt werden.

### WIE FUNKTIONIERT DAS GERÄT? GRUNDREGELN

IR-DRYER3000.2 | IR-DRYER3000.1 | IR-DRYER2000.1

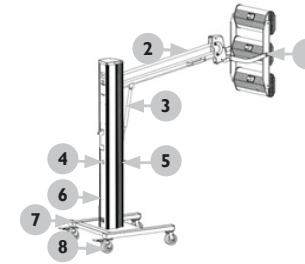

#### Beschreibung des Gerätes

1. Kassette
2. Kassettenstütze
3. Antrieb
4. Schalter
5. Zughebel
6. Standsäule
7. Unterer Rahmen
8. Räder

#### BESCHREIBUNG DER STEUERTAFEL IR-DRYER3000.2

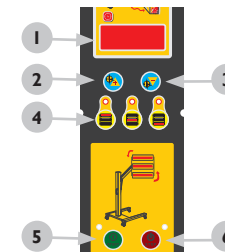

1. Zeitanzeige
2. Zeiteinstellung – „+“
3. Zeiteinstellung – „-“
4. Wahl der Lampen
5. Start
6. Stop

#### IR-DRYER3000.1

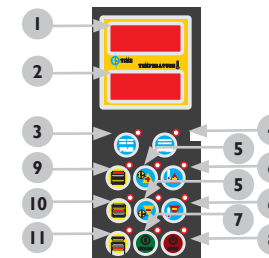

1. Zeitanzeige
2. Temperaturanzeige
3. Wahl des Betriebsmodus: pulsierend
4. Wahl des Betriebsmodus: konstant
5. Zeiteinstellung – „+“ i „-“
6. Temperatureinstellung – „+“ i „-“
7. Start
8. Stop
9. Auswahl der Strahler: Strahler 1
10. Auswahl der Strahler: Strahler 2
11. Auswahl der Strahler: Strahler 3

#### IR-DRYER2000.1

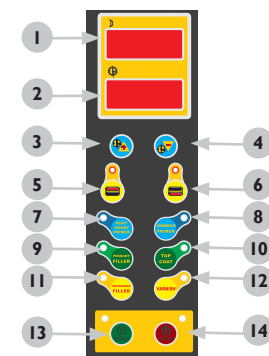

1. Voltmeter
2. Zeitanzeige
3. Zeiteinstellung – „+“
4. Zeiteinstellung – „-“
- 5/6. Wahl der Strahler
7. Funktionsauswahl: KORROSIONSSCHUTZ – GRUNDIERUNG (RUST PROOF PRIMER)
8. Funktionsauswahl: GRUNDIERUNG (GRUNDIERUNGSSCHICHT) (PRIMER)
9. Funktionsauswahl: ERSTBESCHICHTUNG – GESPACHTELT (PRIMARY FILLER)
10. Funktionsauswahl: AUSHÄRTEN DER DECKSCHICHT (TOP COAT)
11. Funktionsauswahl: SPACHTELSCHICHT (ABSCHLUSSARBEITEN) (SECONDARY FILLER)
12. Funktionsauswahl: GLANZ
13. Start
14. Stop

**FUNKTIONSPRINZIPIEN**

1. Das Gerät ist entsprechend der Vorlage zusammensetzen und entsprechend zu platzieren.
2. Dann das Gerät an den Stromkreislauf anschließen und anschalten.
3. Danach mithilfe der Tasten die Betriebszeit des Gerätes einstellen.
4. Die Geräte IR-DRYER3000.1 und IR-DRYER2000.1 sind mit Temperaturregulierung ausgestattet. Bei IR-DRYER3000.1 wird die Temperatur über die Tasten eingestellt, bei IR-DRYER2000.1 mithilfe der Funktionstasten.
5. Wählen Sie dann den Strahler, den Sie verwenden wollen.
6. Wenn das Gerät korrekt eingestellt ist, wird dieses durch Bedienen der Taste Start in Gang gesetzt. Die Taste Stop hält die Arbeit des Gerätes an. Nach abgeschlossener Arbeit muss das Gerät ausgeschaltet und von der Stromverbindung genommen werden.

Um die Position der Kassette einzustellen wird der sich am Rahmen des Gerätes befindende Zughebel gezogen. Um den Winkel des Strahlers einzustellen, müssen die Zughebel auf beiden Seiten gelöst werden. Den gewünschten Winkel einstellen und wieder festdrehen.

**IR-DRYER2000.2 | IR-DRYER1000**

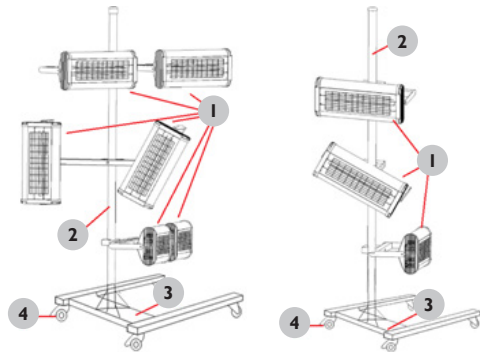

**Beschreibung des Gerätes**

1. Strahler
2. Standsäule
3. Unterer Rahmen
4. Räder

**BESCHREIBUNG DER STEUERTAFEL**

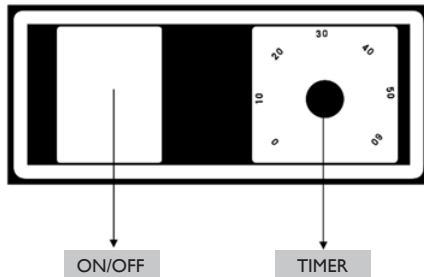

ON/OFF – Schalter Ein/Aus  
TIMER – Zeiteinstellung

**FUNKTIONSPRINZIPIEN**

1. Das Gerät ist entsprechend der Vorlage zusammensetzen und entsprechend zu platzieren.
2. Dann das Gerät an den Stromkreislauf anschließen und anschalten.
3. Danach mithilfe der Tasten die Betriebszeit des Gerätes einstellen.
4. Nach abgeschlossener Arbeit muss das Gerät ausgeschaltet und von der Stromverbindung genommen werden.

**MONTAGE DES GERÄTES**

Das Gerät ist entsprechend der unten angegebenen Vorlage zu montieren.

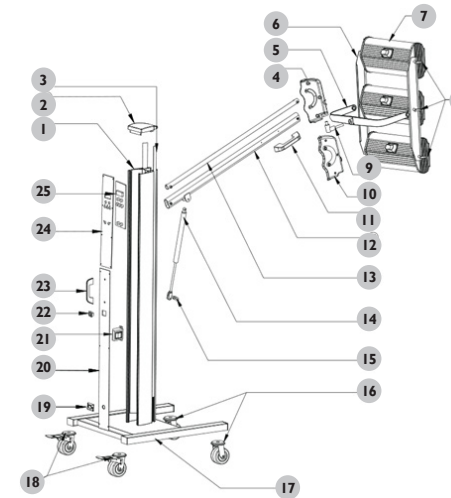

NUMMER	BESCHREIBUNG	NUMMER	BESCHREIBUNG
1	Vertikale Standsäule	13	Obere Verbindungsstange
2	Obere Abdeckung	14	Antrieb
3	Kunststoffleiste	15	Antriebshalterung
4	Linkes Verbindungsstück	16	Vorderräder
5	Rahmen	17	Rahmen
6	Klemmleiste	18	Hinterräder mit Bremse
7	Kassette	19	Flansch
8	Kunststoffhebel zur Einstellung des Winkels	20	Abdeckung
9	Verbindungsstück	21	Steuerungstransformator
10	Rechtes Verbindungsstück	22	Schalter
11	Griff	23	Griff
12	Untere Verbindungsstange	24	Abdeckung
		25	Schalttafel

**AUSTAUSCH DER LAMPEN**



1. Die Kassette abnehmen



2. Das Schutzgitter entfernen



3. Entfernen Sie die Abdeckung von beiden Seiten der Kassette.



5. Dann die Lampe herausziehen und eine neue mit ähnlichen Parametern installieren.



4. Die Platten von beiden Seiten der Kassette entfernen.



6. Danach die Kassette und das Gerät wieder zusammensetzen – analog zur Demontage.

### TRANSPORT UND LAGERUNG

Beim Transport sollte die Maschine vor Schütteln und Stürzen, sowie vor dem Hinstellen auf das obere Teil geschützt werden. Lagern Sie es in einer gut durchlüfteten Umgebung mit trockener Luft und ohne korrosive Gase.

### REINIGUNG UND WARTUNG

- Vor dem Reinigen oder bei Nichtbenutzung des Gerätes ist die Stromversorgung zu trennen.
- Verwenden Sie zum Reinigen der Oberfläche ausschließlich Mittel ohne ätzende Inhaltsstoffe.
- Lassen Sie nach jeder Reinigung alle Teile gut trocknen, bevor das Gerät erneut verwendet wird.
- Bewahren Sie das Gerät an einem trockenen, kühlen, vor Feuchtigkeit und direkter Sonneneinstrahlung geschütztem Ort auf.
- Es ist untersagt die Maschine mit Wasserstrahlen zu besprühen.

### REGELMÄSSIGE PRÜFUNG DES GERÄTES

Prüfen Sie regelmäßig, ob Elemente des Gerätes eventuelle Beschädigungen aufweisen. Sollte dies der Fall sein, darf das Gerät nicht mehr benutzt werden. Wenden Sie sich umgehend an Ihren Verkäufer, um das Gerät reparieren zu lassen.

Was tun im Problemfall?

Kontaktieren Sie Ihren Verkäufer und bereiten Sie folgende Angaben vor:

- Rechnungs- und Seriennummer (letztere finden Sie auf dem Typenschild)
- Ggf. ein Foto des defekten Teils aufnehmen.
- Ihr Servicemitarbeiter kann besser eingrenzen worin das Problem besteht, wenn Sie es so präzise wie möglich beschreiben. Je detaillierter Ihre Angaben sind, umso schneller kann Ihnen geholfen werden!

**ACHTUNG:** Öffnen Sie die Maschine niemals ohne Rücksprache mit dem Kundenservice. Dies kann Ihren Gewährleistungsanspruch beeinträchtigen!

## USER MANUAL

### SYMBOLS



The operation manual must be reviewed.



Never dispose of electrical equipment together with household waste.



The product satisfies the relevant safety standards.



Attention! Hot surface may cause burns



Attention! The hand can be squeezed



Attention! Wear protective gloves.



Attention! Risk of fire or explosion.



Attention! Risk of accident.



**PLEASE NOTE!** Drawings in this manual are for illustration purposes only and in some details it may differ from the actual machine.

The original operation manual is in German. Other language versions are translations from German.

## USER MANUAL

### SAFETY INSTRUCTIONS

General safety information for the use of electrical devices:

To avoid any risk of injury from fire or electric shock, please follow the basic safety instructions when using this device. Please read the instructions carefully and make sure that you have understood them well. Keep the manual near the equipment to be able to read it at any time. Always use current sources connected to the ground that provide the correct voltage (indicated on the label on the device). If you have any doubts, let an electrician check that the connection is properly grounded. Never use a defective power cable. Do not open the unit in damp or wet environment, or if your hands or body are damp or wet. Protect the unit from solar radiation. Use the device in a protected place to avoid damaging the equipment or putting at risk others. Make sure the device is able to cool and avoid placing it too close to other devices that produce heat. Before cleaning the machine, disconnect it from the power source. Use a soft damp cloth for cleaning. Avoid using detergents and make sure that no liquid enters the unit. No internal element of this device needs to be maintained by the user. Opening the device without our approval leads to a loss of warranty!

### SAFETY GUIDELINES

1. Please read and understand these instructions carefully before using the device! Please observe the safety guidelines carefully in order to prevent damages through improper use!
2. Please keep this manual available for future reference. If this device is passed on to third parties, the manual must be passed on with it.
3. Only use this device indoors and for its intended use.
4. We do not offer any warranty for damages resulting from improper use or incorrect operation.
5. Before using this device for the first time, please check whether the main voltage type and current comply with the indicated data on the type plate.
6. This device is not intended to be used by persons (including children) with limited physical, sensory or mental capabilities or lack of experience and/or knowledge, unless they are supervised by a person responsible for their safety or have received instruction as to how the device is used.
7. **ELECTRIC SHOCK HAZARD!** Do not try to repair the unit yourself. In case of device failures, repairs must be done by qualified experts.
8. Please check the main plug and power cable regularly. If the power cable for this device is damaged, it has to be replaced by the manufacturer or its customer service or another qualified person in order to prevent hazards.
9. Prevent damages to the power cable by avoiding squeezing or bending it or rubbing it on sharp edges. Also keep the power cable away from hot surfaces and open flames.

10. ATTENTION! DANGER TO LIFE! While cleaning, never immerse the device in water or other liquids.
11. Under no circumstances should the housing be opened.
12. When in use do not look directly at the emitter.
13. The device heats up to extremely high temperatures. Even after work, the device may remain hot for some time. Do not touch hot parts of the machine.

**TECHNICAL DATA**

Product name	INFRARED PAINT DRYER				
Model	IR-DRYER3000.2	IR-DRYER3000.1	IR-DRYER2000.1	IR-DRYER2000.2	IR-DRYER1000
Nominal power supply [V]/ Frequency [Hz]	230~/50				
Rated power [W]	3 x 1100	3 x 1100	2 x 1100	2 x 1100	1100
Time scope [min]	0-99	0-99	0-99	0-60	0-60
Temperature range [°C]	40-100*	40-100	40-100*	40-100*	40-100*
Temperature adjustment	YES*	YES	YES*	YES*	YES*
Weight [kg]	47	48	39	15	14

\*Temperature depends on the distance between IR emitter and workpiece

**SCOPE OF THE APPLICATION**

The IR emitter is designed for drying all materials used in bodywork repairs.

**The user is liable for any damage resulting from non-intended use of the device!**

**BEFORE THE FIRST USE**

Upon receipt of the goods, check the packaging for defects and open the packaging if there are no damages. If the packaging is damaged, please contact your transport company and distributor within 3 days, and document the damages as detailed as possible. Do not turn the package upside down! When transporting the package, please ensure that it is kept horizontal and stable.

**DISPOSING OF THE PACKAGING**

Please keep all packaging materials (cardboard, plastic tapes and Styrofoam), so that in case of a problem, the device can be sent back to the service centre in accurate condition!

**INSTALLING THE APPLIANCE**

**POSITIONING THE MACHINE**

The machine should be positioned on a dry and stable surface, vertically so as to prevent movement during operation. The machine should be positioned on a flat, level surface, with sufficient load capacity for the machine and its contents. Ensure unobstructed access to the electricity plug at all times. Make sure the power source reflects the parameters on the rating plate! Prior to first use remove and wash all elements and wash the entire machine.

**MACHINE OPERATION – BASICS**

IR-DRYER3000.2 | IR-DRYER3000.1 | IR-DRYER2000.1

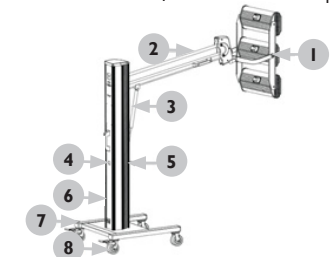

**Device description**

1. IR unit
2. Unit support
3. Actuator
4. On/Off switch
5. Lever
6. Support post
7. Bottom frame
8. Wheels

**CONTROL PANEL DESCRIPTION**  
IR-DRYER3000.2

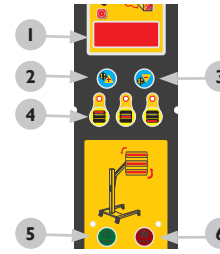

1. Time display
2. Button for setting time "+"
3. Button for setting time "+"
4. Lamp selection
5. Start
6. Stop

IR-DRYER3000.1

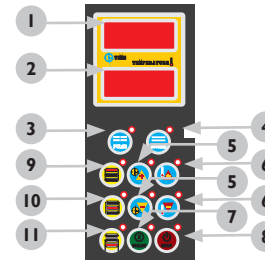

1. Time display
2. Temperature display
3. Work mode selector: pulsating
4. Work mode selector: constant
5. Buttons for setting time "+" and "-"
6. Buttons for setting temperature: "+" and "-"
7. Start
8. Stop
9. Emitter selector: emitter 1
10. Emitter selector: emitter 2
11. Emitter selector: emitter 3

IR-DRYER2000.1

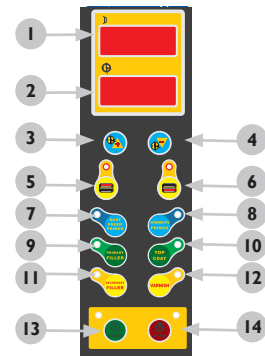

1. Voltmeter
2. Time display
3. Button for setting time: "+"
4. Button for setting time: "-"
- 5/6. Emitter selector
7. Function: RUST PROOF PRIMER
8. Function: PRIMER
9. Function: PRIMARY FILLER
10. Function: TOP COAT
11. Function: SECONDARY FILLER
12. Function: VARNISH
13. Start
14. Stop

**OPERATING PRINCIPLE**

1. Assemble the device in accordance with the diagram and position it correctly.
  2. Then connect to power supply and turn on.
  3. Use the buttons to set the device operating time.
  4. IR-DRYER3000.1 and IR-DRYER2000.1 models have a temperature adjustment feature. Use buttons to set the temperature on the IR-DRYER3000.1 model, and use function buttons to set the temperature on the IR-DRYER2000.1 model.
  5. Then select the emitters to be switched on.
  6. Once the device has been positioned correctly, activate it using the start button. To deactivate the emitters, press the stop button. When not in use device off and disconnect it from the power source.
- To adjust the position of the IR unit, pull the lever on the frame of the device. To adjust the angle of the emitter, loosen the levers on the sides, align at the required angle and tighten.

IR-DRYER2000.2 | IR-DRYER I000

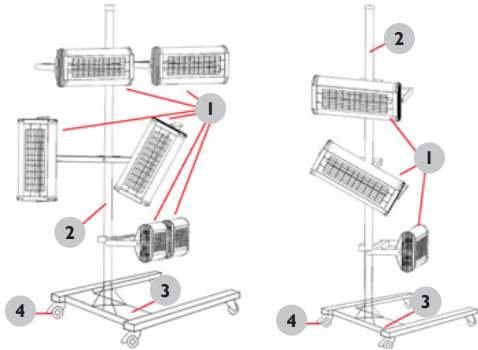

Device description

1. Emitters
2. Support post
3. Bottom support frame
4. Wheels

CONTROL PANEL DESCRIPTION

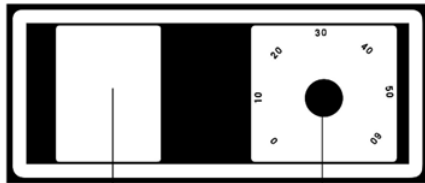

ON/OFF switch  
TIMER – Time settings

ON/OFF

TIMER

OPERATING PRINCIPLE

1. Assemble the device in accordance with the diagram and position it correctly.
2. Then connect to power supply and turn on.
3. Use the knob to select the time for which the device is to be active.
4. When not in use device off and disconnect it from the power source.

ASSEMBLING THE DEVICE

Assemble the device in accordance with the overview diagram below.

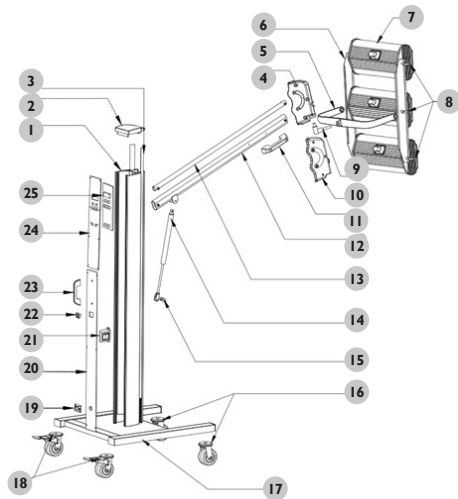

NUMBER	DESCRIPTION	NUMBER	DESCRIPTION
1	Vertical support post	14	Actuator
2	Upper cap	15	Actuator bracket
3	Plastic trim	16	Front wheels
4	Left clamp	17	Support frame
5	Support frame	18	Rear wheels (with brake mechanism)
6	Terminal strip	19	Flange
7	IR unit	20	Cover
8	Plastic lever for adjusting angles	21	Control transformer
9	Connector	22	On/Off switch
10	Right clamp	23	Handle
11	Handle	24	Cover
12	Bottom support rod	25	Control panel
13	Top support rod		

REPLACING LAMPS



1. Dismantle the IR unit



2. Remove the protective mesh



3. Remove the housing from both sides of the IR unit.



4. Remove the covers from both sides of the IR unit.



5. Then remove the bulb and install a new one with similar parameters.



6. Then assemble the IR unit and the device in reverse order to dismantling.

TRANSPORTATION AND STORAGE

During transport, the machine should be protected from shaking, crashing and turning upside down. Store it in a properly ventilated place with dry air and without any corrosive gas.

## CLEANING AND MAINTENANCE

- Disconnect the machine from the electricity when cleaning it.
- Use cleaner without corrosive substances to clean surface.
- After cleaning, all parts should be able to dry before the machine is to be reused
- Store the unit in a dry, cool place, free from moisture and direct exposure to sunlight.
- Never spray the device with water jets.

## CHECK REGULARLY DEVICE

Check regularly whether the device is damaged. If it should be damaged, please stop using it immediately and contact your customer service to solve the problem.

What to do in case of a problem?

Please contact your customer service and prepare the following information:

- Invoice number and serial number (the latter is to be found on the technical plate on the device).
- If relevant, take a picture of the damaged, broken or defective part.
- It will be easier for your customer service clerk to determine the source of the problem if you give a detailed and precise description of the matter. The more detailed your information, the better the customer service will be able to solve your problem rapidly and efficiently!

**CAUTION:** Never open the device without the authorization of your customer service. This can lead to a loss of warranty!

## INSTRUKCJA OBSŁUGI

### SYMBOLE

	Należy zapoznać się z instrukcją obsługi.
	Nie wolno wyrzucać urządzeń elektrycznych razem z odpadami gospodarstwa domowego.
	Produkt spełnia wymagania odpowiednich norm bezpieczeństwa.
	Uwaga! Gorąca powierzchnia może spowodować oparzenia.
	Uwaga! Niebezpieczeństwo zgniecenia dłoni.
	Uwaga! Załóż rękawice ochronne.
	Uwaga! Ryzyko pożaru lub wybuchu.
	Uwaga! Niebezpieczeństwo wypadku.

**UWAGA!** Ilustracje w niniejszej instrukcji obsługi mają charakter poglądowy i w niektórych szczegółach mogą różnić się od rzeczywistego wyglądu produktu.

Instrukcją oryginalną jest niemiecka wersja instrukcji. Pozostałe wersje językowe są tłumaczeniami z języka niemieckiego.

## INSTRUKCJA OBSŁUGI

### ZALECENIA ODNOŚNIE BEZPIECZEŃSTWA

Ogólne zalecenia odnośnie bezpieczeństwa podczas użytkowania urządzeń elektrycznych:

W celu zminimalizowania ryzyka obrażeń na skutek działania ognia lub porażenia prądem prosimy Państwa o stałe przestrzeganie kilku podstawowych zasad bezpieczeństwa podczas użytkowania urządzenia. Prosimy o staranne przeczytanie niniejszej instrukcji użytkowania i upewnienie się, że znaleźli Państwo odpowiedzi na wszystkie pytania dotyczące tego urządzenia. Prosimy o staranne przechowywanie niniejszej instrukcji użytkowania w pobliżu produktu, aby w razie pojawienia się pytań można było do niej jeszcze raz powrócić również w późniejszym czasie. Prosimy zawsze stosować uziemione przyłącze prądu z prawidłowym napięciem sieciowym (patrz instrukcja lub tabliczka znamionowa)! W razie wątpliwości w odniesieniu do tego, czy przyłącze jest uziemione, prosimy zlecić sprawdzenie tego wykwalifikowanemu specjalście. Nigdy nie należy stosować niesprawnego kabla zasilania! Urządzenia nie należy otwierać w wilgotnym lub mokrym miejscu ani też mokrymi lub wilgotnymi rękoma. Poza tym urządzenie należy chronić przed bezpośrednim promieniowaniem słonecznym. Urządzenie należy użytkować zawsze w bezpiecznym miejscu, tak aby nikt nie mógł nadepnąć na kabel, przewrócić się o niego i/lub uszkodzić go. Przed przystąpieniem do czyszczenia urządzenia należy wyciągnąć wtyczkę sieciową, a do czyszczenia używać jedynie wilgotnej ściereczki. Należy unikać stosowania środków czyszczących i uważać, aby jakkolwiek ciecz nie dostała się do urządzenia i/lub tam nie pozostała. Należy wyłączyć urządzenie natychmiast po zauważeniu nieprawidłowości w sposobie jego funkcjonowania. Powinno się również wyciągnąć wtyczkę z gniazdka sieciowego, gdy urządzenie nie jest używane. Wykonanie prac związanych z konserwacją, wyregulowaniem i naprawą urządzenia należy zlecić wyspecjalizowanemu personelowi. W przypadku napraw dokonywanych przez osoby trzecie gwarancja wygasa!

### WSKAZÓWKI BEZPIECZEŃSTWA

1. Przed przystąpieniem do uruchomienia prosimy o dokładne przeczytanie niniejszej instrukcji! Należy przestrzegać wszystkich wskazówek bezpieczeństwa, aby unikać szkód powstałych na skutek użytkowania niezgodnego z przeznaczeniem!
2. Zachowaj instrukcję użytkowania w celu jej późniejszego użycia. W razie gdyby urządzenie miało zostać przekazane osobom trzecim, to wraz z nim należy przekazać również instrukcję użytkowania.
3. Urządzenie należy stosować wyłącznie zgodnie z przeznaczeniem i tylko wewnątrz pomieszczeń.
4. W przypadku użytkowania niezgodnego z przeznaczeniem lub nieprawidłowej obsługi wyklucza się odpowiedzialność za powstałe ewentualnie szkody.
5. Przed pierwszym użyciem prosimy sprawdzić, czy rodzaj prądu i napięcie sieciowe odpowiadają danym wskazanym na tabliczce znamionowej.

6. Urządzenie nie jest przeznaczone do tego, by było użytkowane przez osoby (w tym dzieci) o ograniczonych funkcjach psychicznych, sensorycznych i umysłowych lub nieposiadające odpowiedniego doświadczenia i/lub wiedzy, chyba że są one nadzorowane przez osobę odpowiedzialną za ich bezpieczeństwo lub otrzymały od niej wskazówki dotyczące tego, jak należy obsługiwać urządzenie.
7. **NIEBEZPIECZEŃSTWO PORAŻENIA PRĄDEM!** Nigdy nie próbuj samemu naprawiać urządzenia. W razie awarii zleć naprawę urządzenia wyłącznie wykwalifikowanym specjalistom.
8. Sprawdzaj regularnie wtyczkę sieciową i kabel zasilający. Jeżeli kabel zasilający urządzenia jest uszkodzony, to, aby uniknąć zagrożenia, producent, jego serwis klienta lub osoba o podobnych kwalifikacjach musi go wymienić.
9. Należy zapobiegać uszkodzeniu kabla zasilającego na skutek jego zgniecenia, przełamania lub przetarcia na ostrych krawędziach oraz trzymać go z dala od gorących powierzchni i otwartych źródeł ognia.
10. **UWAGA – ZAGROŻENIE ŻYCIA!** Podczas czyszczenia lub użytkowania urządzenia nigdy nie wolno zanurzać go w wodzie lub innych cieczach. Urządzenia nigdy nie należy trzymać pod bieżącą wodą lub polewać innymi cieczami.
11. Pod żadnym pozorem nie należy otwierać obudowy.
12. Nie należy kierować wzroku na włączone promienniki.
13. Urządzenie rozgrzewa się do bardzo wysokich temperatur. Po skończonej pracy urządzenie może być gorące jeszcze przez jakiś czas. Nie należy dotykać rozgrzanych części maszyny.

#### DANE TECHNICZNE

Nazwa produktu	PROMIENNIK PODCZERWIENI				
	IR-DRYER3000.2	IR-DRYER3000.1	IR-DRYER2000.1	IR-DRYER2000.2	IR-DRYER1000
Model	IR-DRYER3000.2	IR-DRYER3000.1	IR-DRYER2000.1	IR-DRYER2000.2	IR-DRYER1000
Znamionowe napięcie zasilania [V]/ Częstotliwość [Hz]	230~/50				
Moc [W]	3 x 1100	3 x 1100	2 x 1100	2 x 1100	1100
Zakres czasowy [min]	0-99	0-99	0-99	0-60	0-60
Zakres temperatur [°C]	40-100*	40-100	40-100*	40-100*	40-100*
Regulacja temperatury	TAK*	TAK	TAK *	TAK *	TAK *
Waga [kg]	47	48	39	15	14

\*Temperatura jest zależna od odległości promiennika od obrabianej powierzchni.

#### OBSZAR ZASTOSOWANIA

Promiennik podczerwieni przeznaczony jest do suszenia wszystkich materiałów stosowanych w naprawach blacharskich.

**Odpowiedzialność za wszelkie szkody powstałe w wyniku użytkowania niezgodnego z przeznaczeniem ponosi użytkownik.**

#### PRZED PIERWSZYM UŻYCIEM

W momencie otrzymania towaru należy sprawdzić opakowanie pod kątem występowania ewentualnych uszkodzeń i otworzyć je. Jeżeli opakowanie jest uszkodzone prosimy o skontaktowanie się w przeciągu 3 dni z przedsiębiorstwem transportowym lub Państwa dystrybutorem oraz o udokumentowanie uszkodzeń w jak najlepszy sposób. Prosimy nie stawiać pełnego opakowania do góry nogami! Jeżeli opakowanie będzie ponownie transportowane prosimy zadbać o to, by było ono przewożone w pozycji poziomej i by było stabilnie ustawione.

#### UTYLIZACJA OPAKOWANIA

Prosimy o zachowanie elementów opakowania (tektury, plastikowych taśm oraz styropianu), aby w razie konieczności oddania urządzenia do serwisu można go było jak najlepiej ochronić na czas przesyłki!

#### MONTAŻ URZĄDZENIA

##### UMIEJSCOWIENIE URZĄDZENIA

Urządzenie należy ustawić na suchej i stabilnej powierzchni, w pozycji pionowej tak, aby podczas pracy nie przemieszczało się. Urządzenie należy ustawić na płaskim, wypoziomowanym podłożu, które wytrzyma ciężar urządzenia wraz z zawartością. Urządzenie należy umiejscowić w taki sposób, by w dowolnej chwili można się było dostać do wtyczki sieciowej. Należy pamiętać o tym, by zasilanie urządzenia energią odpowiadało danym podanym na tabliczce znamionowej! Przed pierwszym użyciem zdemontować wszystkie elementy i umyć je jak również umyć całe urządzenie.

##### JAK FUNKCJONUJE URZĄDZENIE – PODSTAWOWA ZASADA

IR-DRYER3000.2 | IR-DRYER3000.1 | IR-DRYER2000.1

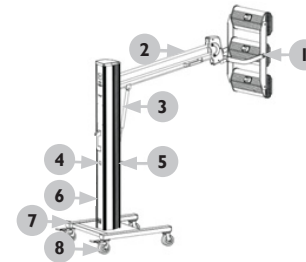

Opis urządzenia

1. Kasetta
2. Wspornik kasety
3. Siłownik
4. Włącznik
5. Dźwignia
6. Słupek
7. Rama dolna
8. Kółka

##### OPIS PANELI STEROWANIA

IR-DRYER3000.2

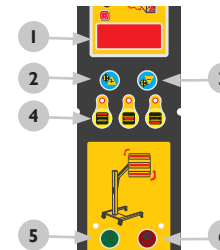

1. Wyświetlacz czasu
2. Ustawianie czasu – „+”
3. Ustawianie czasu – „-”
4. Wybór promienników
5. Start
6. Stop

IR-DRYER3000.1

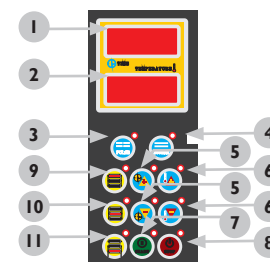

1. Wyświetlacz czasu
2. Wyświetlacz temperatury
3. Wybór trybu pracy: tryb pulsacyjny
4. Wybór trybu pracy: tryb stały
5. Ustawianie czasu – „+” i „-”
6. Ustawianie temperatury – „+” i „-”
7. Start
8. Stop
9. Wybór promienników: promiennik 1
10. Wybór promienników: promiennik 2
11. Wybór promienników: promiennik 3

IR-DRYER2000.1

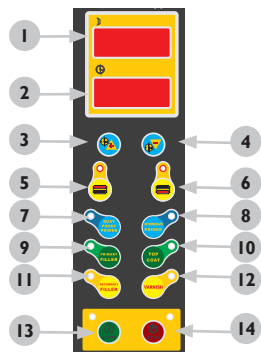

1. Woltomierz
2. Wyświetlacz czasu
3. Ustawianie czasu – „+”
4. Ustawianie czasu – „-”
- 5/6. Wybór promienników
7. Wybór funkcji: PODKŁAD GRUNTUJĄCY ANTYKOROZYJNY (RUST PROOF PRIMER)
8. Wybór funkcji: PODKŁAD (POWŁOKA GRUNTUJĄCA) (PRIMER)
9. Wybór funkcji: POWŁOKA SZPACHLOWA WSTĘPNA (PRIMARY FILLER)
10. Wybór funkcji: UTWARDZANIE POWŁOKI NAWIERZCHNIOWEJ (TOP COAT)
11. Wybór funkcji: POWŁOKA SZPACHLOWA (OSTATECZNE WYKONCZENIE) (SECONDARY FILLER)
12. Wybór funkcji: POŁYSK (VARNISH)
13. Start
14. Stop

ZASADA DZIAŁANIA

1. Należy złożyć urządzenie zgodnie z rysunkiem i odpowiednio umiejscowić urządzenie.
2. Następnie należy podłączyć zasilanie i włączyć urządzenie
3. Następnie za pomocą przycisków należy ustawić czas pracy urządzenia.
4. Urządzenia IR-DRYER3000.1 oraz IR-DRYER2000.1 wyposażone są w możliwość regulacji temperatury. W przypadku IR-DRYER3000.1 temperaturę reguluje się za pomocą przycisków, w przypadku IR-DRYER2000.1 za pomocą przycisków funkcyjnych.
5. Następnie należy wybrać, który z promienników ma zostać włączony.
6. Gdy urządzenie będzie już poprawnie ustawione należy je uruchomić poprzez naciśnięcie przycisku start. Przycisk stop spowoduje zatrzymanie pracy urządzenia. Po skończonej pracy należy wyłączyć urządzenie i odłączyć je od źródła zasilania.

Aby wyregulować położenie kasety należy pociągnąć dźwignię znajdującą się na ramie urządzenia. Aby zmienić kąt ustawienia promiennika należy poluzować dźwignie znajdujące się po obu bokach, ustawić żądany kąt i dokręcić.

IR-DRYER2000.2 | IR-DRYER1000

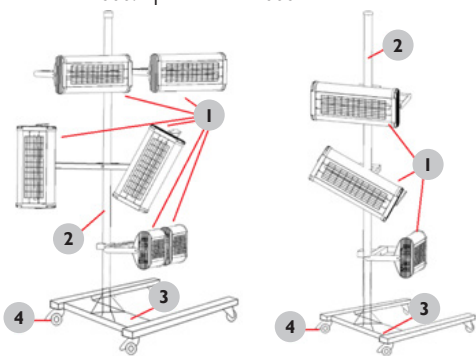

- Opis urządzenia
1. Promienniki
  2. Słupek
  3. Rama dolna
  4. Kółka

OPIS PANELU STEROWANIA

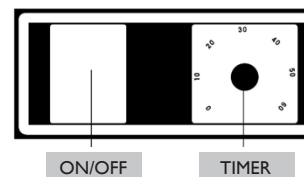

ON/OFF – Włącznik/wyłącznik  
TIMER – Ustawienie czasu

ZASADA DZIAŁANIA

1. Należy złożyć urządzenie zgodnie z rysunkiem i odpowiednio umiejscowić urządzenie.
2. Następnie należy podłączyć zasilanie i włączyć urządzenie.
3. Przy pomocy pokrętki należy wybrać czas, z jakim urządzenie ma pracować.
4. Po skończonej pracy należy wyłączyć urządzenie i odłączyć źródło zasilania.

MONTAŻ URZĄDZENIA

Urządzenie należy zmontować zgodnie z poniższym rysunkiem poglądowym.

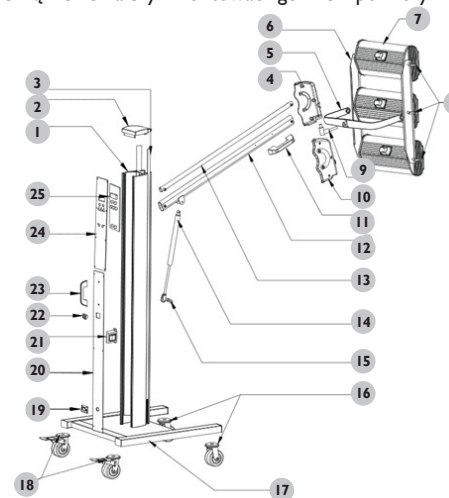

NUMER	OPIS	NUMER	OPIS
1	Pionowy słupek	14	Siłownik
2	Górna osłona	15	Uchwyt siłownika
3	Plastikowa listwa	16	Przednie koła
4	Łącznik lewy	17	Rama
5	Rama	18	Tylne koła wyposażone w hamulec
6	Listwa zaciskowa	19	Kołnierz
7	Kaseta	20	Ostona
8	Plastikowa dźwignia regulująca kąt	21	Transformator sterujący
9	Łącznik	22	Włącznik
10	Łącznik prawy	23	Uchwyt
11	Uchwyt	24	Ostona
12	Pręt łączący dolny	25	Panel sterowania
13	Pręt łączący górny		

## WYMIANA LAMPY



1. Należy zdemontować kasetę



3. Należy usunąć obudowę z obu stron kasety.



5. Następnie należy wyciągnąć żarówkę i zamontować nową o podobnych parametrach.



2. Należy usunąć siatkę ochronną



4. Należy zdemontować płytki z obu stron kasety.



6. Następnie należy zmontować kasetę i urządzenie analogicznie do demontażu.

## TRANSPORT I PRZECHOWYWANIE

Podczas transportu urządzenie należy zabezpieczyć przed wstrząsami i przewróceniem się oraz nie ustawiać go „do góry nogami”. Urządzenie należy przechowywać w dobrze wentylowanym pomieszczeniu, w którym obecne jest suche powietrze i nie występują gazy powodujące korozję.

## CZYSZCZENIE I KONSERWACJA

- Przed każdym czyszczeniem, a także jeżeli urządzenie nie jest używane, należy wyciągnąć wtyczkę sieciową.
- Do czyszczenia powierzchni należy stosować wyłącznie środki niezawierające substancji żrących.
- Po każdym czyszczeniu wszystkie elementy należy dobrze wysuszyć, zanim urządzenie zostanie ponownie użyte.
- Urządzenie należy przechowywać w suchym i chłodnym miejscu chronionym przed wilgocią i bezpośrednim promieniowaniem słonecznym.
- Zabrania się spryskiwania urządzenia strumieniem wody.

## REGULARNA KONTROLA URZĄDZENIA

Należy regularnie sprawdzać, czy elementy urządzenia nie są uszkodzone. Jeżeli elementy te będą uszkodzone, to należy zwrócić się do sprzedawcy z prośbą o ich naprawę.

Co należy zrobić w przypadku pojawienia się problemu?

Należy skontaktować się ze sprzedawcą i przygotować następujące dane:

- Numer faktury oraz numer seryjny (nr seryjny podany jest na tabliczce znamionowej).
- Ewentualnie zdjęcie niesprawnej części.
- Pracownik serwisu jest w stanie lepiej ocenić, na czym polega problem, jeżeli opisać go Państwo w sposób tak precyzyjny, jak jest to tylko możliwe. Sformułowania, takie jak np. „urządzenie nie grzeje” mogą być dwuznaczne i oznaczają zarówno, że urządzenie grzeje za słabo lub w ogóle nie grzeje. Są to jednak dwie różne przyczyny usterek! Im bardziej szczegółowe są dane, tym szybciej można Państwu pomóc!

**UWAGA:** Nigdy nie wolno otwierać urządzenia bez konsultacji z serwisem klienta. Może to prowadzić do utraty gwarancji!

## NÁVOD K OBSLUZE

### SYMBOLY

	Seznamte se s návodem k obsluze.
	Elektrická zařízení nesmí být vyhozena do popelnice se směsným domovním odpadem.
	Výrobek splňuje požadavky příslušných bezpečnostních norem.
	Pozor! Horký povrch může způsobit popáleniny.
	Pozor! Nebezpečí přímáčknutí rukou.
	Pozor! Používejte ochranné rukavice.
	Používejte ochranné brýle.
	Pozor! Nebezpečí úrazu.

**POZOR!** Ilustrace v tomto návodu jsou orientační a v některých detailech se od skutečného vzhledu stroje mohou lišit.

Originálním návodem je německá verze návodu. Ostatní jazykové verze jsou překladem z německého jazyka

## NÁVOD K OBSLUZE

### BEZPEČNOSTNÍ DOPORUČENÍ

Obecná bezpečnostní doporučení týkající se používání elektrických zařízení: Za účelem minimalizace rizika úrazu v důsledku působení ohně nebo úrazu elektrickým proudem Vás žádáme o trvalé dodržování několika základních bezpečnostních pravidel během používání zařízení. Pečlivě si prosím přečtěte tento návod k obsluze a ujistěte se, že jste našli všechny odpovědi na otázky týkající se tohoto zařízení. Tento návod prosím pečlivě uchovávejte poblíž výrobku, v případě dotazů se k němu budete moci později vrátit. Vždy prosím používejte uzemněný zdroj elektrického proudu se správným síťovým napětím (viz návod nebo štítek)! V případě pochybností, zda je zapojení uzemněno, pro provedení kontroly vyhledejte kvalifikovaného odborníka. Nikdy nepoužívejte poškozený napájecí kabel! Neotvírejte zařízení na vlhkém nebo mokřem místě, ani mokřima nebo vlhkými rukama. Chraňte zařízení před přímým slunečním světlem. Zařízení vždy používejte na bezpečném místě tak, aby nikdo nemohl stoupnout na kabel, zakopnout o něj a/nebo ho poškodit. Před zahájením čištění zařízení vytáhněte zástrčku ze zásuvky a k čištění používejte pouze vlhký hadřík. Nepoužívejte čisticí prostředky a dávejte pozor, aby se jakákoliv kapalina nedostala do a/nebo nezůstala v zařízení. Neprodleně po zjištění nesprávného fungování zařízení je nutno zařízení vypnout. Zástrčku ze zásuvky vytáhněte rovněž tehdy, pokud zařízení nepoužíváte. Práce spojené s údržbou, regulací a opravou zařízení může provádět pouze specializovaný personál. V případě provedení oprav třetími osobami záruka zaniká!

### BEZPEČNOSTNÍ POKYNY

1. Před uvedením do provozu si důkladně přečtěte tento návod! Dodržujte všechny bezpečnostní pokyny, vyhněte se tak škodám vzniklým v důsledku použití zařízení v rozporu s jeho určením!
2. Návod k obsluze uschovejte za účelem jeho pozdějšího použití. Pokud by zařízení mělo být předáno třetí osobě, spolu s ním jim předejte rovněž návod k obsluze.
3. Zařízení je možno používat výhradně v souladu s jeho určením a pouze v místnostech.
4. V případě použití zařízení v rozporu s jeho určením nebo nesprávné obsluhy je vyloučena odpovědnost za případně vzniklé škody.
5. Před prvním použitím zkontrolujte, zda jsou druh proudu a síťové napětí shodné s údaji uvedenými na technickém štítku zařízení.
6. Zařízení není určeno k tomu, aby bylo používáno osobami (včetně dětí) s omezenými psychickými, senzorickými a mentálními funkcemi nebo osobami bez příslušných zkušeností a/nebo znalostí, ledaže jsou tyto osoby pod dohledem osoby zodpovědné za jejich bezpečí, nebo od této osoby obdržely pokyny týkající se toho, jak je zařízení nutno používat.
7. **NEBEZPEČÍ ÚRAZU ELEKTRICKÝM PROUDEM!** Nikdy se zařízení nepokoušejte opravovat sami. V případě poruchy zařízení předejte k opravě pouze kvalifikovaným odborníkům.

8. Pravidelně kontrolujte zástrčku a napájecí kabel. Pokud je napájecí kabel zařízení poškozen, jeho výměnu může provést pouze jeho zákaznický servis nebo osoba s podobnými kvalifikacemi.
9. Zabraňte poškození napájecího kabelu v důsledku jeho rozmačkání, zlomení nebo předření na ostrých hranách a držte ho daleko od horkých povrchů a otevřených zdrojů ohně.
10. **POZOR – OHROŽENÍ ŽIVOTA!** Během čištění nebo používání zařízení nikdy nesmí být ponořováno do vody nebo jiných kapalin. Zařízení nikdy nesmí být vystaveno vlivu tekoucí vody nebo poléváno jinými kapalinami.
11. V žádném případě nedemontujte těleso zařízení.
12. Nedívejte se přímo do zapnutého zářiče.
13. Zařízení se zahřívá na velmi vysokou teplotu. Po skončení práce může být zařízení ještě nějakou dobu horké. Nesahejte na rozpálené části stroje.

#### TECHNICKÉ ÚDAJE

Název produktu	INFRAČERVENÁ SUŠIČKA LAKU				
Model výrobku	IR-DRYER3000.2	IR-DRYER3000.1	IR-DRYER2000.1	IR-DRYER2000.2	IR-DRYER1000
Jmenovité napájecí napětí [V]/ Frekvence [Hz]	230~/50				
Jmenovitý výkon [W]	3 x 1100	3 x 1100	2 x 1100	2 x 1100	1100
Časový rozsah [min]	0-99	0-99	0-99	0-60	0-60
Teplotní rozsah [°C]	40-100*	40-100	40-100*	40-100*	40-100*
Regulace teploty	ANO*	ANO	ANO*	ANO*	ANO*
Hmotnost [kg]	47	48	39	15	14

\* Teplota závisí na vzdálenosti zářiče od obráběného povrchu.

#### OBLAST POUŽITÍ

Infračervený zářič je určen na sušení všech materiálů používaných při klempířských opravách.

**Odpovědnost za veškeré škody vzniklé v důsledku použití zařízení v rozporu s určením nese uživatel.**

#### PŘED PRVNÍM POUŽITÍM

V okamžiku obdržení zboží je nutno zkontrolovat obal ohledně výskytu případných poškození a otevřít ho. Pokud je obal poškozený, kontaktujte prosím v průběhu 3 dnů přepravce nebo Vašeho distributora a zdokumentujte poškození nejlepším možným způsobem. Nepokládejte celý obal vzhůru nohama! Pokud bude balení opět přepravováno, zajistěte prosím, aby bylo přepravováno ve vodorovné poloze a aby bylo uloženo stabilně.

#### UTILIZACE OBALU

Zachovejte prosím prvky obalu (karton, plastové pásky a polystyrén), aby v případě nutnosti odevzdání zařízení do servisu bylo možné ho po dobu přepravy chránit nejlepším možným způsobem!

#### MONTÁŽ ZAŘÍZENÍ

##### UMÍSTĚNÍ ZAŘÍZENÍ

Zařízení je nutné umístit na suchém a stabilním povrchu ve svislé poloze tak, aby se během provozu nepřemísťovalo. Zařízení je nutné postavit na rovnou, vyrovnanou podložku, která udrží hmotnost zařízení i s obsahem. Zařízení je nutné umístit tak, abyste měli v libovolném okamžiku přístup k síťové zástrčce. Pamatujte na to, aby napájení zařízení elektrickou energií odpovídalo údajům uvedeným na výrobním štítku! Před prvním použitím demontujte všechny součástky a umyjte je, stejně tak umyjte celé zařízení.

#### JAK ZAŘÍZENÍ FUNGUJE – ZÁKLADNÍ PRAVIDLO

IR-DRYER3000.2 | IR-DRYER3000.1 | IR-DRYER2000.1

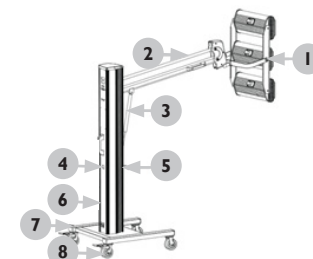

Popis zařízení

1. Kazeta
2. Vzpěra kazety
3. Servomotor
4. Vypínač
5. Páka
6. Sloupek
7. Spodní rám
8. Kolečka

#### POPIS OVLÁDACÍCH PANELŮ

IR-DRYER3000.2

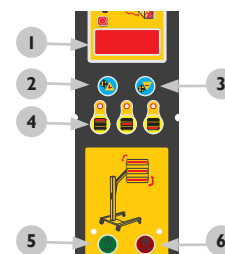

1. Displej času
2. Nastavení času – „+“
3. Nastavení času – „-“
4. Volba lamp
5. Start
6. Stop

IR-DRYER3000.1

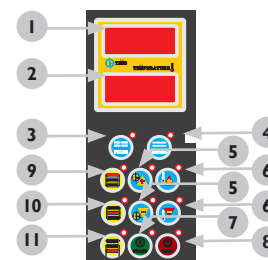

1. Displej času
2. Displej teploty
3. Volba pracovního režimu: pulzující
4. Volba pracovního režimu: nepřetržitý
5. Nastavení času – „+“ a „-“
6. Nastavení teploty – „+“ a „-“
7. Start
8. Stop
9. Volba zářičů: zářič 1
10. Volba zářičů: zářič 2
11. Volba zářičů: zářič 3

IR-DRYER2000.1

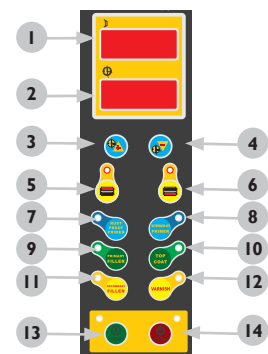

1. Voltmetr
2. Displej času
3. Nastavení času – „+“
4. Nastavení času – „-“
- 5/6. Volba zářičů
7. Volba funkce: ZÁKLADNÍ NÁTĚROVÁ HMOTA ANTIKOROZNÍ
8. Volba funkce: PODKLAD (ZÁKLADNÍ NÁTĚR)
9. Volba funkce: STĚRKOVÁ VRSTVA PRVNÍ
10. Volba funkce: VYTVRZENÍ POVRCHOVÉ VRSTVY
11. Volba funkce: STĚRKOVÁ VRSTVA (KONEČNÁ ÚPRAVA)
12. Volba funkce: LESK
13. Start
14. Stop

**PRINCIP FUNKCE**

1. Smontujte zařízení podle obrázku a vhodně je umístěte.
2. Pak připojte napájení a zařízení zapněte.
3. Pak pomocí tlačítek nastavte pracovní dobu zařízení.
4. Zařízení IR-DRYER3000.1 a IR-DRYER2000.1 jsou vybavena možností regulace teploty. U IR-DRYER3000.1 se teplota reguluje pomocí tlačítek, u IR-DRYER2000.1 funkčními tlačítky.
5. Pak zvolte, který zářič má být zapnutý.
6. Jakmile bude zařízení správně nastaveno, uveďte je do provozu stisknutím tlačítka start. Práci zařízení zastavíte tlačítkem stop. Po dokončení práce zařízení vypněte a odpojte je od napájecího zdroje.

Pro nastavení polohy kazety zatáhněte za páku na rámu zařízení. Pro změnu úhlu nastavení zářiče musíte povolit páky, které se nacházejí na obou stranách, nastavit požadovaný úhel a dotáhnout.

**IR-DRYER2000.2 | IR-DRYER1000**

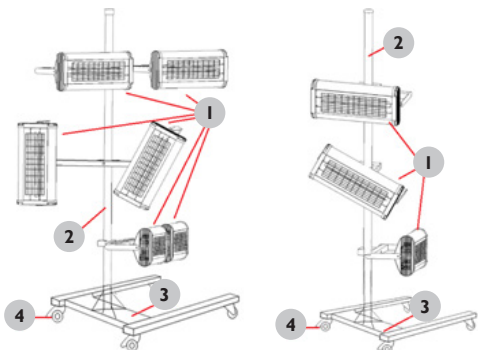

**Popis zařízení**

1. Zářiče
2. Sloupek
3. Spodní rám
4. Kolečka

**POPIS OVLÁDACÍHO PANELU**

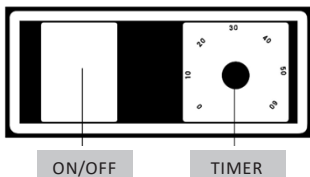

ON/OFF – Vypínač  
TIMER – Nastavení času

**PRINCIP FUNKCE**

1. Smontujte zařízení podle obrázku a vhodně je umístěte.
2. Pak připojte napájení a zařízení zapněte.
3. Pomocí voliče zvolte dobu, po kterou zařízení má pracovat.
4. Po dokončení práce zařízení vypněte a odpojte napájecí zdroj.

**MONTÁŽ ZAŘÍZENÍ**

Zařízení smontujte podle následujícího názorného obrázku.

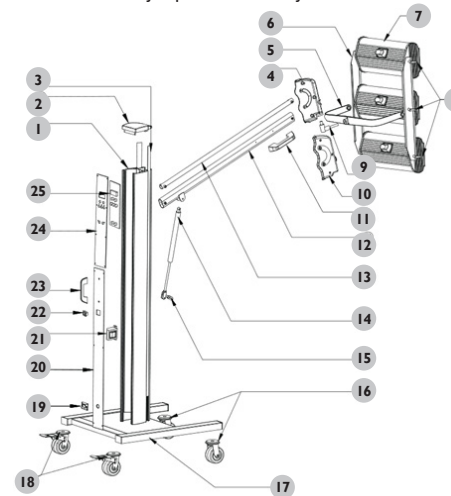

ČÍSLO	POPIS	ČÍSLO	POPIS
1	Svislý sloupek	14	Servomotor
2	Horní kryt	15	Držák servomotoru
3	Plastová lišta	16	Přední kola
4	Levý spojovací díl	17	Rám
5	Rám	18	Zadní kola vybavená brzdou
6	Svorková lišta	19	Příruba
7	Kazeta	20	Kryt
8	Plastová páka pro nastavení úhlů	21	Řídicí transformátor
9	Spojovací úhel	22	Vypínač
10	Pravý spojovací díl	23	Držák
11	Držák	24	Kryt
12	Spodní spojovací tyč	25	Ovládací panel
13	Horní spojovací tyč		

**VÝMĚNA LAMPY**



1. Odmontujte kazetu



2. Odstraňte ochranné pletivo



3. Odstraňte kryty z obou stran kazety



5. Pak vyjměte žárovku a namontujte novou s podobnými parametry.



4. Odmontujte destičky z obou stran kazety



6. Pak smontujte kazetu a zařízení opačným postupem než při demontáži.

### PŘEPRAVA A USKLADNĚNÍ

Během přepravy je zařízení nutno zabezpečit proti otřesům a převrácení, a nepokládat jej „vzhůru nohama“. Zařízení skladujte v dobře ventilované místnosti, ve které je suchý vzduch a nevyskytují se plyny způsobující korozi.

### ČIŠTĚNÍ A ÚDRŽBA

- Před každým čištěním a také tehdy, když zařízení nepoužíváte, vytáhněte síťovou vidlici ze zásuvky.
- K čištění povrchu používejte výhradně prostředky neobsahující žíravé látky.
- Po každém čištění je nutno všechny prvky dobře osušit, než bude zařízení opět použito.
- Zařízení skladujte na suchém a chladném místě, chráněném proti vlhkosti a přímému slunečnímu svitu.
- V žádném případě přístroj nelze mýt vodou!

### PRAVIDELNÁ KONTROLA ZAŘÍZENÍ

Pravidelně kontrolujte, zda díly zařízení nejsou poškozeny. Pokud ano, přestaňte zařízení používat. Neprodleně se obraťte na prodejce za účelem provedení opravy.

Jak je nutno postupovat v případě výskytu problému?

Kontaktujte prodejce a připravte si následující údaje:

- Číslo faktury a sériové číslo zařízení (sériové číslo je uvedeno na technickém štítku).
- Případná fotografie nefunkčního dílu.
- Zaměstnanec servisu bude schopen lépe vyhodnotit, v čem spočívá problém, pokud ho popíšete nejlepším možným způsobem. Čím podrobnější budou uvedené údaje, tím rychleji získáte pomoc!

**POZOR:** Zařízení nesmí být v žádném případě otevíráno bez konzultace zákaznického servisu. Hrozí riziko ztráty záruky!

## MANUEL D'UTILISATION

### SYMBOLES



Veillez lire attentivement ces instructions d'emploi.



Les appareils électriques ne doivent pas être jetés dans des poubelles ménagères.



Le produit est conforme aux normes de sécurité en vigueur.



Veillez lire attentivement ces instructions d'emploi.



Les appareils électriques ne doivent pas être jetés dans des poubelles ménagères.



L'appareil est conforme aux directives européennes en vigueur.



Attention! Risque d'incendie ou d'explosion.



Attention! Risque d'accident.



**ATTENTION!** Certaines illustrations, présentes dans cette notice, peuvent différer de la véritable apparence de l'appareil.

La version originale de ce manuel a été rédigée en allemand. Les autres versions sont des traductions de l'allemand.

### MANUEL D'UTILISATION CONSIGNES DE SÉCURITÉ

Consignes de sécurité générales relatives à l'utilisation d'appareils électriques:

Afin de minimiser les risques de blessures dues au feu ou aux chocs électriques, veuillez constamment prendre en considération les consignes et indications de sécurité, présentes dans ce manuel, lorsque vous utilisez l'appareil. Veuillez lire attentivement ces instructions d'emploi et assurez-vous d'avoir trouvé réponse à toutes vos questions. Conservez soigneusement cette notice à proximité de l'article afin de pouvoir le consulter plus tard en cas de besoin. Utilisez toujours une prise électrique reliée à la terre et avec la bonne tension secteur (v. Guide ou plaque signalétique)! Dans le cas où vous auriez des doutes quant au raccordement de votre appareil, veuillez faire vérifier votre installation par un électricien qualifié. N'utilisez jamais de câble électrique défectueux! N'ouvrez pas l'appareil dans un environnement humide, et veillez à ce que vos mains ne soient ni humides ni mouillées. De plus, protégez l'appareil des rayonnements directs du soleil. Ne mettez l'appareil en marche que dans un espace protégé, de manière à ce que personne ne marche sur les câbles, ne se prenne les pieds dedans, ni ne les abîme. Veillez également à ce que la pièce, dans laquelle se trouve l'appareil, soit suffisamment aérée afin d'éviter une concentration trop importante de chaleur mais aussi pour faciliter le refroidissement de l'appareil. Pensez à toujours débrancher l'appareil avant de le nettoyer et utilisez un chiffon humide pour le nettoyage. N'utilisez pas de produits de nettoyage et veillez à ce qu'aucun fluide ne s'infilte dans l'appareil ou ne reste à l'intérieur. L'intérieur de l'appareil ne doit pas être nettoyé par l'utilisateur. Confiez l'entretien, le réglage et les réparations à une personne qualifiée. Le droit à la garantie expire en cas d'intervention étrangère!

### CONSIGNES DE SÉCURITÉ

1. Veuillez lire attentivement ces instructions d'emploi avant d'utiliser l'appareil. Veuillez respecter les consignes de sécurité afin d'éviter tout incident lié à une utilisation non conforme!
2. Conservez le mode d'emploi à disposition pour les utilisations à venir. Si cet appareil est utilisé par une autre personne, celle-ci doit impérativement être informée des conditions d'utilisation et disposer du manuel.
3. N'utilisez cet appareil que pour l'usage prescrit et seulement en intérieur.
4. Le constructeur décline toute responsabilité en cas de dommages résultant d'un usage inapproprié ou d'une manipulation non conforme de l'appareil.
5. Avant la première utilisation, veuillez vérifier que la tension électrique ainsi que le type de courant utilisés soient compatibles avec les données présentes sur la plaque signalétique.

6. Cet appareil ne doit pas être utilisé par des personnes (enfants compris) ayant des capacités physiques, mentales ou sensorielles réduites. Sont considérées comme des exceptions les personnes ayant lu le mode d'emploi ou étant complètement responsables de leur propre sécurité.
7. **DANGERS D'ÉLECTROCUTION!** N'essayez jamais de réparer l'appareil par vous-même. En cas de dysfonctionnement, faites réparer l'appareil par un spécialiste qualifié.
8. Contrôlez régulièrement la prise et le câble d'alimentation. Si le câble secteur de cet appareil est endommagé, celui-ci doit être remplacé par le fabricant, le service client ou une personne qualifiée pour éviter tout danger.
9. Protégez le câble d'éventuelles pressions, coupures, frottements, en le tenant à l'abri de surfaces pointues, tranchantes, chauffantes, et à l'abri des flammes.
10. **ATTENTION DANGER DE MORT!** Ne plongez jamais l'appareil dans l'eau ou dans tout autre liquide, ni lors de son fonctionnement, ni lors du nettoyage.
11. N'ouvrez sous aucun prétexte le boîtier de l'appareil.
12. Ne pas regarder dans le projecteur lorsqu'il est en marche.
13. L'appareil se chauffe à des températures très élevées. Après utilisation, l'appareil reste encore chaud pendant un certain temps. Ne touchez pas les pièces mécaniques chaudes.

### DÉTAILS TECHNIQUES

Nom du produit	SÈCHE-PEINTURE INFRAROUGE				
Modèle	IR-DRYER3000.2	IR-DRYER3000.1	IR-DRYER2000.1	IR-DRYER2000.2	IR-DRYER1000
Tension d'entrée [V]/Fréquence [Hz]	230~/50				
Puissance nominale [W]	3 x 1100	3 x 1100	2 x 1100	2 x 1100	1100
Durée [min]	0-99	0-99	0-99	0-60	0-60
Plage de température [°C]	40-100*	40-100	40-100*	40-100*	40-100*
Réglage de la température	OUI*	OUI	OUI*	OUI*	OUI*
Poids [kg]	47	48	39	15	14

\* La température dépend de la distance entre l'émetteur infrarouge et la surface à travailler.

### DOMAINE D'UTILISATION

L'émetteur infrarouge est prévu pour le séchage de tout genre de matériaux qui sont utilisés pour des réparations de carrosserie.

**L'utilisateur assume toute responsabilité en cas de dommages liés à un usage inapproprié de l'appareil.**

### AVANT LA PREMIÈRE UTILISATION

Dès réception de la marchandise, veuillez inspecter le colis et ouvrez-le afin de s'assurer qu'aucun élément ou composant du colis ne soit manquant. Si l'emballage est endommagé, prenez contact sous 3 jours avec la société de transport ainsi qu'avec votre distributeur et fournissez un maximum d'indications et photos des dégâts. Documentez les éventuels dégâts avec le plus de précision possible. Ne tenez jamais le colis à l'envers! Si vous devez transporter ou manipuler le colis, assurez-vous qu'il soit maintenu droit et de manière stable.

### TRAITEMENT DES DÉCHETS

Veuillez garder l'emballage de l'appareil (carton, plastique, polystyrène) afin de pouvoir le renvoyer dans les meilleures conditions en cas de besoin.

### MONTAGE DE L'APPAREIL

#### UTILISATION DE L'APPAREIL

L'appareil doit être positionné verticalement sur une surface sèche et solide pour qu'il ne puisse pas bouger pendant son fonctionnement. L'appareil doit être installé sur une surface plane de même niveau, capable de supporter le poids de l'appareil ainsi que son contenu. L'appareil doit être placé de sorte à ce que la prise électrique soit accessible en permanence pour pouvoir débrancher l'appareil au besoin. Veuillez également vous assurer que l'alimentation électrique corresponde aux caractéristiques techniques de la plaque signalétique de l'appareil! Tous les éléments de l'appareil doivent avoir été démontés et soigneusement nettoyés avant toute première utilisation.

### COMMENT FONCTIONNE L'APPAREIL? RÈGLES DE BASE

IR-DRYER3000.2 | IR-DRYER3000.1 | IR-DRYER2000.1

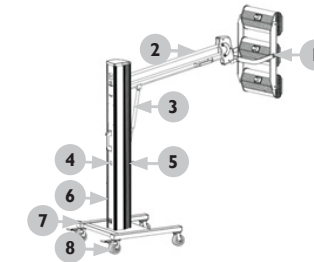

- Description de l'appareil
1. Coffre
  2. Protection du coffre
  3. Moteur
  4. Interrupteur
  5. Manette
  6. Colonne porteuse
  7. Cadre inférieur
  8. Roues

### DESCRIPTION DU TABLEAU DE CONTRÔLE

IR-DRYER3000.2

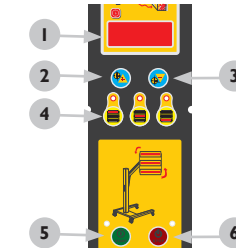

1. Affichage du temps
2. Paramétrage du temps – „+”
3. Paramétrage du temps – „-”
4. Choix des lampes
5. Marche
6. Arrêt

IR-DRYER3000.1

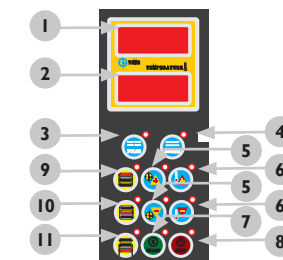

1. Affichage du temps
2. Affichage de la température
3. Choix du mode d'exploitation: pulsatif
4. Choix du mode d'exploitation: constant
5. Paramétrage du temps – „+” i „-”
6. Réglage de la température – „+” i „-”
7. Marche
8. Arrêt
9. Choix de l'émetteur: Émetteur 1
10. Choix de l'émetteur: Émetteur 2
11. Choix de l'émetteur: Émetteur 3

IR-DRYER2000.1

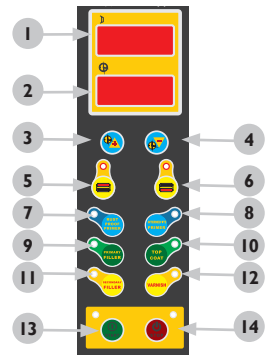

1. Voltmètre
2. Affichage du temps
3. Paramétrage du temps – „+”
4. Paramétrage du temps – „-”
- 5/6. Choix des émetteurs
7. Choix de fonction: PROTECTION CONTRE LA CORROSION – APPLICATION DE LA PREMIÈRE COUCHE (RUST PROOF PRIMER)
8. Choix de fonction: APPLICATION DE LA PREMIÈRE COUCHE (PRIMER)
9. Choix de fonction: PREMIÈRE COUCHE - ENDUIT (PRIMARY FILLER)
10. Choix de fonction: DURCIR LA COUCHE PROTECTRICE (TOP COAT)
11. Choix de fonction: ENDUIT (FINITION) (SECONDARY FILLER)
12. Choix de fonction: ECLAT
13. Marche
14. Arrêt

PRINCIPES DE FONCTION

1. L'appareil doit être assemblé et mis en place conformément à la présentation.
2. Attacher ensuite et mettre l'appareil en marche.
3. Ajuster la durée de marche de l'appareil à l'aide des boutons de commande.
4. Les appareils IR-DRYER3000.1 et IR-DRYER2000.1 sont équipés d'un réglage de la température. La température est ajustée sur les boutons de commande avec le modèle IR-DRYER3000.1 et pour le modèle IR-DRYER2000.1 avec l'aide des touches de fonction.
5. Choisissez alors l'émetteur que vous voulez utiliser.
6. Lorsque l'appareil est correctement configuré, il peut être mis en marche par la touche Marche. La touche Arrêt stoppe l'appareil. Après utilisation, l'appareil doit être mis hors circuit et débranché.

Pour modifier la position du coffre, ajuster la manette se trouvant sur le cadre de l'appareil. Pour ajuster l'angle des émetteurs, veuillez régler le levier. Ajuster l'angle souhaité et le serrer à nouveau.

IR-DRYER2000.2 | IR-DRYER1000

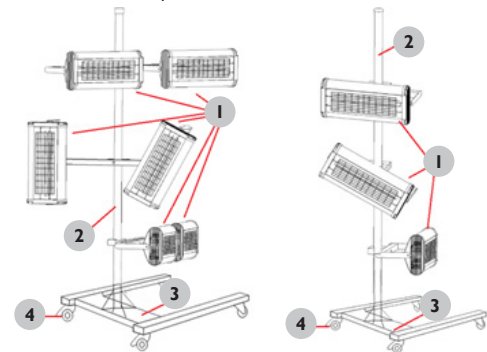

Description de l'appareil

1. Émetteur
2. Colonne porteuse
3. Cadre inférieur
4. Roues

DESCRIPTION DU TABLEAU DE CONTRÔLE

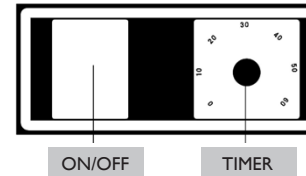

OFF/ON – Interrupteur allumé/éteint  
MINUTERIE – réglage du temps

PRINCIPES DES FONCTIONS

1. L'appareil doit être assemblé et mis en place conformément à la présentation.
2. Attacher ensuite et mettre l'appareil en marche.
3. Ajuster la durée de marche de l'appareil à l'aide des boutons de commande.
4. Après utilisation, l'appareil doit être mis hors circuit et débrancher.

ASSEMBLAGE DE L'APPAREIL

L'appareil doit être installé conformément à la présentation indiquée vers le bas.

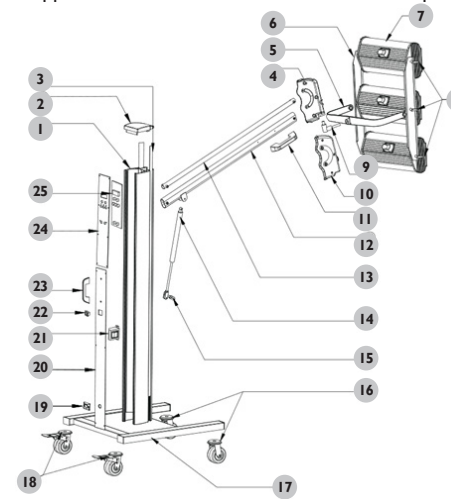

NUMÉRO	DESCRIPTION	NUMÉRO	DESCRIPTION
1	Colonne porteuse verticale	13	Barre de connexion supérieure
2	Couverture supérieure	14	Engrenage
3	Bord de matière plastique	15	Appui de commande
4	Connecteur gauche	16	Roues avant
5	Cadre	17	Cadre
6	Bloc de raccordement	18	Roues arrière avec frein
7	Coffre	19	Embout
8	Levier de matière plastique permettant de régler l'angle	20	Protection
9	Connecteur	21	Transformateur de commande
10	Connecteur droit	22	Emetteur
11	Poignée	23	Poignée
12	Barre de connexion inférieure	24	Protection
		25	Tableau de commande

## CHANGEMENT DES ECLAIRAGES



1. Enlever le coffre



3. Enlever le revêtement des deux côtés du coffre.



5. Retirer alors la lampe et installer une nouvelle avec des paramètres semblables.



2. Enlever la grille de protection



4. Enlever les plaques des deux côtés du coffre.



6. Assembler ensuite le coffre et l'appareil ensemble – comme au démontage.

## TRANSPORT ET STOCKAGE

Si vous transportez cet appareil, veuillez-le protéger des secousses et des chutes. Ne posez rien sur la partie supérieure de l'appareil. Stockez-le dans un environnement sec et bien aéré, à l'abri des gaz corrosifs.

## NETTOYAGE ET ENTRETIEN

- Débranchez la prise électrique de l'appareil avant de le nettoyer ou si vous ne l'utilisez pas.
- N'utilisez lors du nettoyage que des détergents doux sans substance corrosive.
- Après chaque nettoyage, laissez sécher soigneusement tous les éléments avant d'utiliser à nouveau l'appareil.
- Conservez l'appareil dans un endroit frais, sec, à l'abri de l'humidité et des rayons directs du soleil.
- Il est prohibé d'asperger l'appareil d'eau ou de le mettre sous un jet d'eau.

## EXAMEN RÉGULIER DE L'APPAREIL

Contrôlez régulièrement le bon état des différents éléments de l'appareil. Si l'un d'entre eux est endommagé, l'appareil ne doit plus être utilisé. Adressez-vous immédiatement à votre vendeur pour faire réparer l'appareil. Que faire en cas de problème?

Prenez contact avec votre revendeur muni des documents suivants:

- Vos numéros de facture et de série (vous trouverez ce dernier sur la plaque signalétique).
- Le cas échéant, une photo de l'élément endommagé.
- Une description précise du problème aidera votre conseiller à en identifier la cause. Plus détaillées seront vos indications, plus rapidement nous pourrons vous aider!

**ATTENTION:** N'ouvrez jamais l'appareil sans l'accord préalable du service client. Cela pourrait compromettre votre droit à la garantie!

## ISTRUZIONI PER L'USO

### SIMBOLI



Leggere attentamente le istruzioni d'uso.



I dispositivi elettrici non devono essere smaltiti come rifiuti domestici.



Il prodotto soddisfa le attuali norme di sicurezza.



Attenzione! Superficie calda – rischio di scottature!



Questo dispositivo è conforme alle norme CE.



Attenzione! Superficie calda - rischio di scottature!



Attenzione! Pericolo di incendio o esplosione.



Attenzione! Rischio di incidenti.



**IMPORTANTE!** Le immagini nel seguente manuale hanno scopo puramente illustrativo e alcuni dettagli del dispositivo potrebbero non corrispondere.

La versione originale di questo manuale è in lingua tedesca. Ulteriori versioni sono traduzioni dal tedesco.

## ISTRUZIONI PER L'USO

### NORME DI SICUREZZA

Norme di sicurezza generali per l'utilizzo di apparecchi elettrici:

Per minimizzare il rischio di ustioni o folgorazioni, rispettare rigorosamente le norme di sicurezza. Leggere attentamente le istruzioni d'uso e assicurarsi di aver compreso il corretto funzionamento dell'apparecchio. Conservare con cura il manuale d'uso vicino al prodotto per ogni ulteriore futura consultazione. Effettuare sempre una corretta messa a terra dell'apparecchio (consultare il libretto di istruzioni o la targhetta posta sul dispositivo). In caso di dubbi, affidare l'allacciamento dell'apparecchio a personale qualificato. Non utilizzare mai cavi difettosi! Non aprire mai il dispositivo in ambienti umidi o bagnati. Non toccare mai l'apparecchio con le mani bagnate. Proteggere l'apparecchio dall'esposizione diretta ai raggi solari. Utilizzare l'apparecchio solo in ambienti protetti e assicurarsi che nessuno, inciampando sui cavi, possa cadere sull'apparecchiatura. Assicurarsi che l'ambiente sia ben ventilato. Un ambiente ben ventilato favorisce il raffreddamento del dispositivo e ne impedisce il surriscaldamento. Prima di pulire l'apparecchio assicurarsi di aver staccato il cavo di alimentazione dalla presa. Per compiere le operazioni di pulizia utilizzare un panno umido. Evitare l'utilizzo di detersivi e assicurarsi che nessun liquido penetri all'interno dell'apparecchio. Le componenti interne non necessitano di manutenzione da parte dell'utente e dunque non devono essere manomesse. Le operazioni di manutenzione e riparazione devono essere affidate esclusivamente a personale qualificato. In caso di manomissione da parte di terzi, la garanzia decade.

### NORME DI SICUREZZA

1. Leggere attentamente le istruzioni d'uso dell'apparecchio prima di utilizzarlo! Per evitare che si verifichino danni causati da un uso improprio dell'apparecchio, osservare attentamente tutte le norme di sicurezza contenute in questo manuale!
2. Conservare il manuale per uso futuro. Qualora il dispositivo fosse affidato a terzi, assicurarsi di consegnare anche questo manuale d'uso.
3. Utilizzare l'apparecchio soltanto per l'uso a cui è destinato ed esclusivamente in ambienti chiusi.
4. In caso di uso improprio e inadeguato la garanzia decade.
5. Prima del primo utilizzo verificare che il tipo di corrente e la tensione di rete siano compatibili con i valori indicati sulla targhetta del prodotto.
6. Questo apparecchio non è progettato per essere utilizzato da persone (bambini compresi) con abilità fisiche, sensoriali o mentali ridotte o senza esperienza e/o con scarse conoscenze. Fa eccezione il caso in cui il dispositivo venga utilizzato sotto la supervisione di una persona esperta che abbia consultato prima le seguenti istruzioni d'uso.

7. **PERICOLO DI FOLGORAZIONE!** Evitare di cimentarsi in riparazioni fai da te. Se l'apparecchio non funziona correttamente, rivolgersi per la riparazione esclusivamente a personale qualificato.
8. Esaminare regolarmente la spina e il cavo d'alimentazione. Se il cavo di rete risulta danneggiato, affidarne la sostituzione al produttore, al Servizio Clienti o a una persona con le stesse qualifiche.
9. Non calpestare o piegare il cavo, non schiacciarlo contro spigoli taglienti e tenerlo lontano da superfici calde e fiamme.
10. **ATTENZIONE: PERICOLO DI MORTE!** Non immergere il dispositivo in acqua o altri liquidi durante l'utilizzo o le operazioni di pulizia.
11. Non aprire in nessun caso l'alloggiamento.
12. Non guardare il radiatore quando è acceso.
13. Il dispositivo raggiunge temperature molto elevate. Dopo il funzionamento, il dispositivo necessita di un certo periodo di tempo per raffreddarsi. Non toccare le parti calde del dispositivo.

### DETTAGLI TECNICI

Nome del prodotto	LAMPADA A INFRAROSSI PER L'ESSICCAZIONE DI VERNICI				
Modello	IR-DRYER3000.2	IR-DRYER3000.1	IR-DRYER2000.1	IR-DRYER2000.2	IR-DRYER1000
Tensione in entrata [V]/ Frequenza [Hz]	230~/50				
Potenza nominale [W]	3 x 1100	3 x 1100	2 x 1100	2 x 1100	1100
Durata [min]	0-99	0-99	0-99	0-60	0-60
Temperatura [°C]	40-100*	40-100	40-100*	40-100*	40-100*
Regolazione della temperatura	SI*	SI	SI*	SI*	SI*
Peso [kg]	47	48	39	15	14

\* La temperatura dipende dalla distanza della lampada dalla superficie da lavorare.

### CAMPO DI APPLICAZIONE

La lampada a infrarossi serve a essiccare tutti i tipi di sostanze utilizzate per la riparazione di carrozzerie.

**L'utente è il solo e unico responsabile dei danni causati da un utilizzo improprio del dispositivo.**

### OPERAZIONI DA EFFETTUARE PRIMA DEL PRIMO UTILIZZO

Al ricevimento della merce, aprire il pacco per controllare che tutti i componenti siano presenti. Nel caso in cui l'imballaggio risultasse danneggiato, contattare entro tre giorni sia il corriere incaricato di effettuare la spedizione, sia il venditore. Documentare quanto più dettagliatamente possibile gli eventuali danni riscontrati. Non capovolgere il pacco e il suo contenuto! Qualora il pacco dovesse essere ulteriormente trasportato, assicurarsi di mantenerlo dritto e stabile.

### SMALTIMENTO DELL'IMBALLAGGIO

Conservare l'imballaggio (cartone, bande di plastica e polistirolo) per proteggere adeguatamente l'attrezzatura nel caso in cui fosse necessario mandarla in assistenza!

### MONTAGGIO DEL DISPOSITIVO

#### POSIZIONAMENTO DELL'APPARECCHIO

Il dispositivo deve essere posto su una superficie asciutta e stabile e in posizione eretta, in modo tale che non si sposti durante l'utilizzo. Posizionare il dispositivo su una superficie in grado di sopportare sia il suo peso, sia quello del suo contenuto. Posizionare l'apparecchio in maniera tale da poter interrompere in qualsiasi momento il collegamento alla corrente. Assicurarsi che la fonte di corrente corrisponda ai requisiti descritti sulla targa di identificazione del dispositivo. Prima di accendere il dispositivo, smontare tutti gli elementi e pulirli.

### COME FUNZIONA L'APPARECCHIO? REGOLE BASE

IR-DRYER3000.2 | IR-DRYER3000.1 | IR-DRYER2000.1

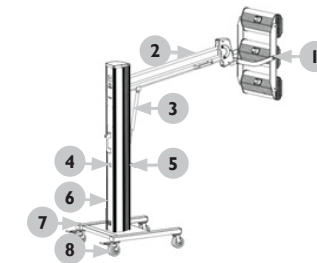

Descrizione del dispositivo

1. Lampada
2. Braccio
3. Sostegno telescopico
4. Interruttore
5. Leva
6. Asta di sostegno
7. Base
8. Ruote

### DESCRIZIONE DEL PANNELLO DI CONTROLLO

IR-DRYER3000.2

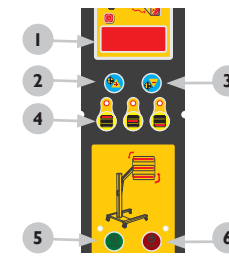

1. Durata
2. Impostazione della durata – "+"
3. Impostazione della durata – "-"
4. Regolazione delle lampade
5. Start
6. Stop

IR-DRYER3000.1

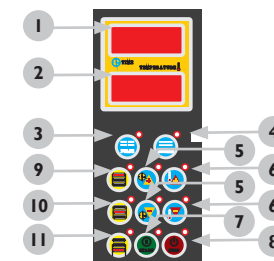

1. Durata
2. Temperatura
3. Modalità pulsazione
4. Modalità costante
5. Impostazione della durata – "+", "-"
6. Impostazione della temperatura – "+", "-"
7. Start
8. Stop
9. Regolazione del radiatore: Radiatore 1
10. Regolazione del radiatore: Radiatore 2
11. Regolazione del radiatore: Radiatore 3

IR-DRYER2000.1

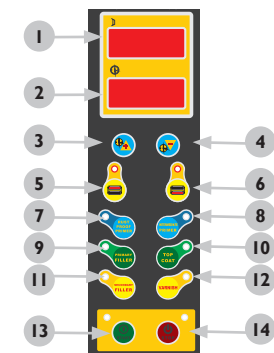

1. Voltmetro
2. Durata
3. Impostazione della durata – "+"
4. Impostazione della durata – "-"
- 5/6. Scelta del radiatore
7. Modalità di lavoro: ANTIRUGGINE - PRIMA MANO (RUST PROOF PRIMER)
8. Modalità di lavoro: PRIMA MANO (PRIMER)
9. Modalità di lavoro: PRIMO STRATO - STUCCO (PRIMARY FILLER)
10. Modalità di lavoro: INDURIMENTO DELLA FINITURA (TOP COAT)
11. Modalità di lavoro: STUCCO (SECONDA MANO) (SECONDARY FILLER)
12. Modalità di lavoro: SMALTO
13. Start
14. Stop

### FUNZIONAMENTO

1. Montare e collocare il dispositivo come indicato.
2. Allacciare il dispositivo alla corrente e accenderlo.
3. Impostare la durata con i tasti.
4. Con i modelli IR-DRYER3000.1 e IR-DRYER2000.1 è possibile regolare la temperatura.
5. Scegliere il radiatore che si desidera utilizzare.
6. Una volta impostato correttamente il dispositivo, attivarlo premendo Start. Il tasto Stop arresta il funzionamento. Alla fine dei lavori, spegnere il dispositivo e scollegarlo dalla corrente.

Per regolare la posizione delle lampade, utilizzare la leva. Per regolare l'angolazione delle lampade, allentare le leve su entrambi i lati. Sistemare le lampade all'angolazione desiderata e riavvitare.

IR-DRYER2000.2 | IR-DRYER1000

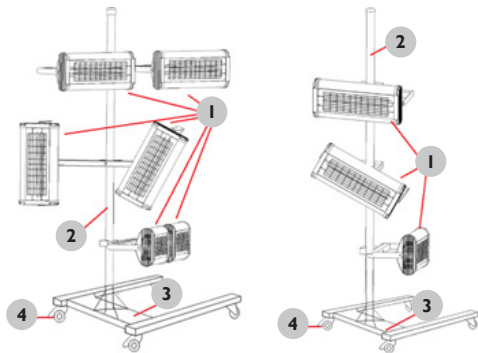

#### Descrizione del dispositivo

1. Radiatore
2. Asta di sostegno
3. Base
4. Ruote

### DESCRIZIONE DEL PANNELLO DI CONTROLLO

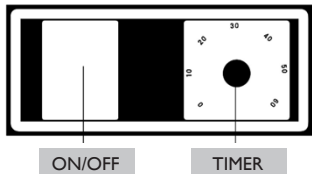

OFF/ON – Acceso/Spento  
TIMER – Durata

### FUNZIONAMENTO

1. Montare e collocare il dispositivo come indicato.
2. Allacciare il dispositivo alla corrente e accenderlo.
3. Impostare la durata con i tasti.
4. Alla fine dei lavori, spegnere il dispositivo e scollegarlo dalla corrente.

### MONTAGGIO DEL DISPOSITIVO

Montare il dispositivo come sotto indicato.

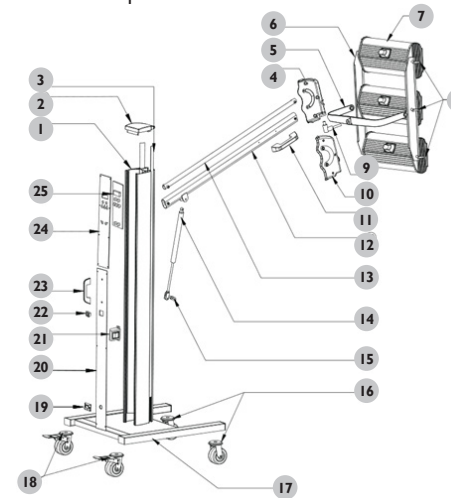

NUMERO	DESCRIZIONE	NUMERO	DESCRIZIONE
1	Asta verticale	13	Braccio superiore
2	Copertura superiore	14	Sostegno telescopico
3	Assicella in plastica	15	Blocco del sostegno
4	Raccordo sinistro	16	Ruote anteriori
5	Staffa	17	Base
6	Morsetteria a listello	18	Ruote posteriori con freno
7	Involucro della lampada	19	Flangia
8	Leva in plastica e regolazione dell'angolatura	20	Copertura
9	Raccordo	21	Trasformatore
10	Raccordo destro	22	Interruttore
11	Impugnatura	23	Maniglia
12	Braccio inferiore	24	Copertura
		25	Quadro di distribuzione

### CAMBIO DELLE LAMPAD E



1. Staccare l'involucro



2. Togliere la griglia di protezione



3. Rimuovere la copertura da entrambi i lati dell'involucro.



5. Estrarre la lampada e montarne una con parametri simili.



4. Rimuovere gli elementi laterali dell'involucro.



6. Infine, riattaccare l'involucro al corpo del dispositivo.

### TRASPORTO E STOCCAGGIO

Durante il trasporto proteggere l'apparecchio da eventuali urti e possibili ribaltamenti, assicurandosi di proteggere la parte superiore. Conservare l'apparecchio in un luogo ben ventilato, asciutto e privo di gas corrosivi.

### PULIZIA E MANUTENZIONE

- Scollegare il dispositivo dalla corrente prima delle operazioni di pulizia e quando non viene utilizzato.
- Per la pulizia delle superfici, impiegare solo sostanze non corrosive.
- Dopo aver compiuto le operazioni di pulizia, lasciare asciugare tutti i componenti prima di utilizzare nuovamente il dispositivo.
- Conservare l'apparecchio in un luogo fresco e asciutto, e lontano dall'esposizione diretta ai raggi solari.
- Non bagnare l'apparecchio!

### REGOLARE MANUTENZIONE DEL DISPOSITIVO

Verificare regolarmente che le componenti del dispositivo non presentino danni. In tal caso non utilizzare il dispositivo. Rivolgersi immediatamente al proprio rivenditore per la riparazione dell'apparecchiatura.

Cosa fare in caso di problemi?

Contattare il venditore, fornendo le seguenti informazioni:

- Numero di fattura e numero di serie (quest'ultimo viene riportato sulla targhetta del dispositivo)
- Se possibile, fornire una foto del pezzo difettoso.
- Per permettere al Servizio Clienti di individuare e risolvere il problema, descrivere nel modo più preciso possibile il difetto riscontrato. Più dettagliate sono le informazioni fornite, maggiore è l'aiuto che il Servizio Clienti può offrire!

**ATTENZIONE:** Non smontare mai l'apparecchio senza l'autorizzazione del Servizio Clienti. La manomissione dell'apparecchio comporta la decadenza della garanzia.

## MANUAL DE INSTRUCCIONES

### SÍMBOLOS



Lea este manual de instrucciones con detenimiento.



Los dispositivos eléctricos no se pueden desechar con la basura doméstica.



El producto cumple con las normas de seguridad vigentes.



¡Atención! Superficie caliente – riesgo de quemaduras



¡Atención! Riesgo de aplastamiento de las manos



Utilice guantes de seguridad.



¡Atención! Riesgo de explosión y fuego.



Riesgo de accidentes.



**NOTA!** En este manual se incluyen fotos ilustrativas, que podrían no coincidir exactamente con la apariencia real del dispositivo.

El texto en alemán corresponde a la versión original. Los textos en otras lenguas son traducciones de las instrucciones en alemán.

### INSTRUCCIONES DE FUNCIONAMIENTO

#### MEDIDAS BÁSICAS DE SEGURIDAD

Medidas generales de seguridad para el uso de dispositivos eléctricos: Para reducir el riesgo de lesiones por quemadura o electrocución, le rogamos que tome siempre ciertas medidas de seguridad cuando utilice este aparato. Lea con detenimiento este manual de instrucciones y cerciórese de que no tiene dudas al respecto. Guarde cuidadosamente este manual con el producto para poder consultarlo cuando lo necesite. Utilice siempre una conexión con toma a tierra y voltaje adecuado (véase el manual o la placa de características del producto). Si tiene dudas sobre la conexión a tierra de su instalación, permita que un técnico especializado la revise. ¡Nunca utilice un adaptador defectuoso! No abra este equipo en un ambiente húmedo y menos con las manos mojadas. Además, debe proteger el equipo contra la exposición solar directa. Ponga en marcha el equipo siempre en un lugar seguro, donde nadie pueda pisar los cables, dañarlos o caerse. Garantice una óptima ventilación en la zona de trabajo para ayudar a refrigerar el equipo y evitar la acumulación de calor. Desenchufe el dispositivo antes de limpiarlo y utilice solo un trapo húmedo sin detergentes agresivos para ese fin. Evite que cualquier líquido penetre y se estanque en el interior del equipo. Este equipo contiene piezas cuyo mantenimiento no debe ser efectuado por el usuario. Deje las tareas de mantenimiento y reparación a personal autorizado. Cualquier intervención externa conllevará la pérdida de la garantía.

#### INFORMACIONES DE SEGURIDAD

1. Lea detenidamente este manual de instrucciones antes de poner en marcha el dispositivo y respete todas las medidas de seguridad para evitar daños derivados de un uso inadecuado del equipo.
2. Conserve el manual de instrucciones para futuras consultas. Este manual debe ser entregado a toda persona que vaya a hacer uso del dispositivo.
3. Utilice el equipo solamente para el propósito previsto y solamente en interiores.
4. No nos hacemos responsables de los daños ocasionados por un uso indebido del dispositivo.
5. Antes de utilizarlo por primera vez, verifique que el tipo de corriente y voltaje del suministro eléctrico coincidan con los datos indicados en la placa de información técnica del dispositivo.
6. Este aparato no debe ser utilizado por niños, ni tampoco por personas con capacidades físicas, sensoriales o mentales reducidas o con falta de experiencia y/o conocimiento, a menos que sean supervisadas por un responsable.
7. ¡PELIGRO DE ELECTROCUCIÓN! Nunca intente reparar el equipo usted mismo. En caso de avería, la máquina debe ser reparada por personal técnico cualificado.
8. Examine regularmente el enchufe y el cable de alimentación. Si el cable estuviese deteriorado, deberá ser reemplazado por un técnico autorizado.

9. Evite aplastar, doblar o rozar el cable y manténgalo siempre alejado de fuego o superficies calientes.
10. ¡ATENCIÓN, PELIGRO DE MUERTE! Nunca sumerja el equipo en agua u otros líquidos durante su limpieza o funcionamiento.
11. No abra la carcasa del dispositivo bajo ninguna circunstancia.
12. No mire el haz de luz directamente.
13. El equipo alcanza muy altas temperaturas. Tras terminar el trabajo, deje que la máquina se enfríe y no toque los componentes.

### INFORMACIÓN TÉCNICA

Nombre del producto	SECADOR DE PINTURA POR INFRARROJOS				
Modelo	IR-DRYER3000.2	IR-DRYER3000.1	IR-DRYER2000.1	IR-DRYER2000.2	IR-DRYER1000
Voltaje [V]/Frecuencia [Hz]	230~/50				
Potencia nominal [W]	3 x 1100	3 x 1100	2 x 1100	2 x 1100	1100
Rango de tiempo [min]	0-99	0-99	0-99	0-60	0-60
Rango de temperatura [°C]	40-100*	40-100	40-100*	40-100*	40-100*
Ajuste de temperatura	SI*	SI	SI*	SI*	SI*
Peso [kg]	47	48	39	15	14

\* La temperatura depende de la distancia de la lámpara respecto a la superficie de trabajo.

### ÁMBITO DE APLICACIÓN

El equipo de infrarrojos ha sido diseñado para secar materiales utilizados en trabajos de carrocería.

**El usuario es responsable de los daños derivados de un uso inadecuado del aparato.**

### ANTES DEL PRIMER USO

Cuando reciba el producto, cerciórese de que el embalaje no presenta desperfectos y ábralo solo si está en perfecto estado. En caso de que el embalaje presente desperfectos, póngase en contacto el transportista y el vendedor en un plazo de 3 días y documente lo mejor posible el alcance de los daños. ¡No ponga el paquete al revés! Si necesita transportarlo, asegúrese de que esté al derecho y se mantiene estable.

### RETIRADA DEL EMBALAJE

¡Recomendamos mantener el embalaje original (cartón, bridas de plástico y poliestireno) para poder devolver el aparato lo mejor protegido posible, en caso de que fuera necesaria una reparación!

### MONTAJE DE LA MÁQUINA

#### UBICACIÓN DEL EQUIPO DEL EQUIPO

Coloque el aparato en posición vertical sobre una superficie seca y resistente, que no se deforme durante el funcionamiento. Esta superficie debe de soportar el peso del aparato. Emplace el equipo de manera que el enchufe esté siempre accesible para poder acceder a él en caso de necesidad. Tenga en cuenta que el suministro eléctrico debe de corresponder con las indicaciones en la placa técnica del producto. Antes del primer uso limpie los componentes de la máquina.

### COMO FUNCIONA EL EQUIPO - PRINCIPIO BÁSICO

IR-DRYER3000.2 | IR-DRYER3000.1 | IR-DRYER2000.1

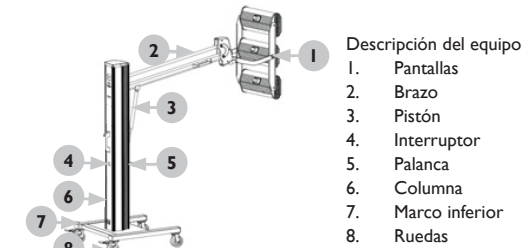

### DESCRIPCIÓN DEL PANEL DE CONTROL

IR-DRYER3000.2

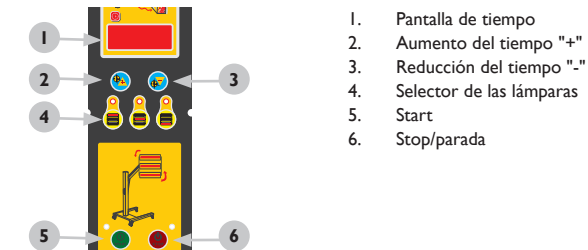

IR-DRYER3000.1

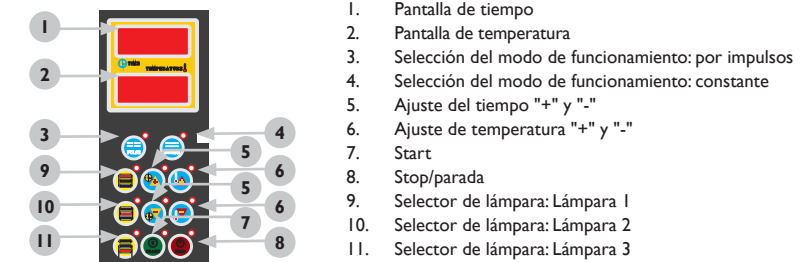

IR-DRYER2000.1

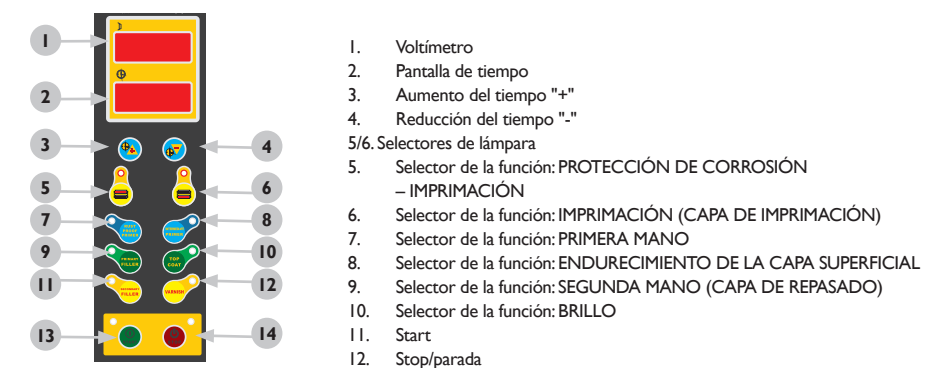

**PRINCIPIOS DE FUNCIONAMIENTO**

1. El equipo se debe de montar y colocar según el esquema a continuación.
2. Enchufe el equipo al suministro eléctrico y enciéndalo.
3. Ajuste el tiempo por medio de los botones en el panel de control.
4. Los modelos IR-DRYER3000.1 y IR-DRYER2000.1 incorporan reguladores de temperatura.
5. Seleccione la lámpara que quiere utilizar.
6. Una vez ajustados los parámetros del equipo, el funcionamiento se pone en marcha con el botón Start. El botón Stop permite parar el trabajo. Una vez terminado el secado apague la máquina y desenchúfela de la corriente.

Para ajustar la posición de las lámparas hay que tirar de la palanca situada en el marco del aparato. Para ajustar el ángulo de las lámparas se debe aflojar las palancas a ambos lados. Una vez colocadas las lámparas en el ángulo deseado, vuelva a apretar las palancas.

IR-DRYER2000.2 | IR-DRYER1000

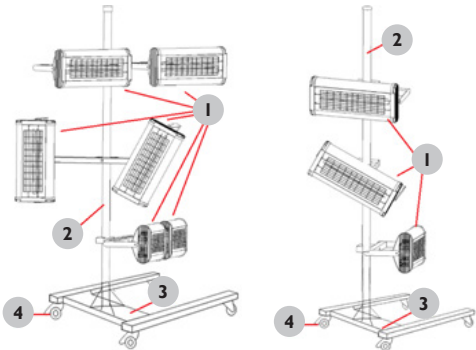

Descripción del equipo

1. Lámparas
2. Columna
3. Marco inferior
4. Ruedas

**DESCRIPCIÓN DEL PANEL DE CONTROL**

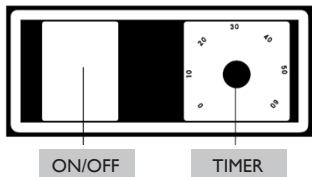

OFF/ON – Interruptor de apagado y encendido  
TIMER – Ajuste de tiempo

**PRINCIPIOS DE FUNCIONAMIENTO**

1. El equipo se debe de montar y colocar según el esquema a continuación.
2. Enchufe el equipo al suministro eléctrico y enciéndalo.
3. Ajuste el tiempo por medio de los botones en el panel de control.
4. Después de terminar el trabajo apague el aparato y desenchúfela de corriente.

**MONTAJE DEL APARATO**

El equipo de ser montado según el esquema a continuación.

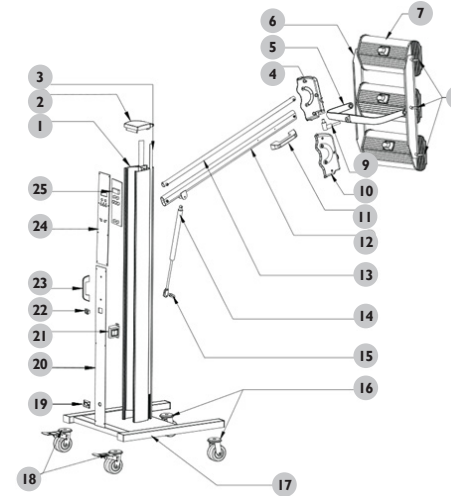

NÚMERO	DESCRIPCIÓN	NÚMERO	DESCRIPCIÓN
1	Columna vertical	13	Barra superior del brazo
2	Cubierta superior	14	Pistón
3	Listón de plástico	15	SopORTE del pistón
4	Conector izquierdo	16	Ruedas frontales
5	Marco	17	Marco
6	Punch block	18	Ruedas traseras con freno
7	Lámpara	19	Brida
8	Palancas para ajustar el ángulo de las lámparas	20	Tapa
9	Pieza de unión	21	Transformador
10	Conector derecho	22	Interruptor
11	Tirador	23	Tirador
12	Barra inferior del brazo	24	Tapa
		25	Panel de control

**CAMBIO DE LAS LÁMPARAS**



1. Extraiga la lámpara



2. Retire la rejilla de protección



3. Retire las tapas a ambos lados de la lámpara.



5. Extraiga la bombilla y sustitúyala por una de los mismos parámetros.



4. Retire las placas a ambos lados de la lámpara.



6. Monte la lámpara en orden inverso.

### TRANSPORTE Y ALMACENAJE

En caso de tener que transportar el equipo, asegure de protegerlo contra vibraciones y caídas. Nunca dé la vuelta al equipo. Almacénelo en un ambiente bien ventilado, seco y sin gases corrosivos.

### LIMPIEZA Y MANTENIMIENTO

- Antes de la limpieza o si no utiliza el equipo, desenchufe el equipo de la corriente.
- Para su limpieza utilice siempre detergentes no corrosivos.
- Después de cada limpieza deje que las piezas se sequen completamente, antes de volver a utilizarlo.
- Conserve el equipo en un lugar seco y ventilado, protegido de la humedad y radiación solar.
- Evite rociar la máquina con agua.

### COMPROBACIONES REGULARES A REALIZAR EN EL EQUIPO

Examine con regularidad los componentes del equipo para comprobar su estado de desgaste. Si hay algún componente dañado, no utilice el equipo y dirijase inmediatamente al vendedor.

¿Qué hacer en caso de problemas?

Póngase en contacto con el vendedor y prepare la siguiente información:

- Número de factura o de serie (éste último lo encontrará en la placa de informaciones técnicas en el dispositivo)
- En caso de necesidad, tome una foto de la pieza averiada.
- Cuanto más detallada sea la información que nos aporte, más rápido y exacto podrá ser el diagnóstico de nuestro servicio post-venta.

**ATENCIÓN:** Nunca abra el equipo sin consultar previamente a nuestro servicio post-venta. ¡Esto puede llevar a una pérdida de la garantía!

## HASZNÁLATI ÚTMUTATÓ

### SZIMBÓLUMOK

	Olvassa el figyelmesen a használati útmutatót.
	Az elektromos eszközöket nem lehet a háztartási hulladékkal együtt kidobni.
	A termék megfelel a biztonsági előírásoknak.
	Figyelem! Forró felület - égési kockázat.
	Figyelem! A kéz véletlenül összezúzódhat.
	Figyelem! Viseljen védőkesztyűt.
	Figyelem! Tűz - vagy robbanás veszély.
	Figyelem! Balesetveszély.

**MEGJEGYZÉS!** A használati útmutatóban található képek csak illusztrációk, ezért eltérhetnek az adott gép tényleges kinézetétől.

Az eredeti használati útmutató német nyelven készült. A további nyelven készített leírások német nyelvről fordítottak.

### HASZNÁLATI ÚTMUTATÓ BIZTONSÁGI UTASÍTÁSOK

Általános biztonsági utasítások elektromos készülékek használatakor: A tűz vagy elektromos áramütés miatt okoz sérülések esélyének minimalizálása érdekében kérjük, hogy a készülék használatakor tartsa be az alapvető biztonsági óvintézkedéseket. Kérjük, olvassa el figyelmesen az útmutatót, és győződjön meg róla, hogy nem maradt kérdése a termék használatára vonatkozóan. A használati útmutatót kérjük mindig tartsa a készülék közelében, hogy az esetlegesen felmerülő kérdéseknek később is utána tudjon nézni. Mindig földelt hálózati csatlakozást használjon a megfelelő hálózati feszültséggel (lásd a használati útmutatóban, vagy a termék címkéjén). Ha kételyei akadnak a kapcsolatra vonatkozóan, hagyja, hogy egy képzett szakember ellenőrizze azt. Soha ne használjon egy meghibásodott kábelt! Ne nyissa ki a készüléket vizes vagy esős környezetben, valamint ne is nyúljon ahhoz nedves vagy vizes kézzel. Továbbá óvja a közvetlen napfénytől a készüléket. Csak biztonságos helyeken használja a készüléket, ahol senki sem léphet rá a kábelre, illetve senki se tudjon felbukni/ megsérülni miatta. Továbbá gondoskodjon a megfelelő levegőáramlásról, amely biztosítja a készülék hűtését, illetve elkerüli a hőfelhalmozódást. Tisztítás előtt húzza ki a konnektorból a készüléket, majd nedves ronggyal végezze el a tisztítást. Kerülje a tisztítószerek használatát, és győződjön meg arról, hogy nem került-e, illetve nem maradt-e folyadék a gépben. A készülék belseje nem tartalmaz a felhasználó által karbantartást igénylő részeket. Hagyja, hogy a karbantartást, a beállítást, illetve a javítás képzett személyzet végezze el. Harmadik fél beavatkozása esetén a jótállási igény elveszti érvényességét!

### BIZTONSÁGI UTASÍTÁSOK

1. Használat előtt figyelmesen olvassa el a használati útmutatót! A helytelen használat okozta sérülések elkerülése érdekében vegye figyelembe a biztonsági előírásokat!
2. Órizza meg a használati útmutatót a későbbi felhasználáshoz. Az eszközt harmadik félnek csak a használati útmutatóval együtt szabad átadni.
3. Kérjük, hogy a készüléket kizárólag rendeltetésszerűen és bent használja.
4. Helytelen használat vagy helytelen kezelés esetén semmilyen felelősséget nem vállalunk át az esetlegesen okozott károkért.
5. Az első használat előtt ellenőrizze, hogy az áram és a hálózati feszültség megfelelnek-e a termék címkéjén szereplő adatoknak.
6. A készülék nem alkalmas arra, hogy olyan személyek, beleértve gyermekek használják, akik korlátozott fizikai, szellemi, vagy érzékszervi képességekkel rendelkeznek, illetve nem rendelkeznek tapasztalattal és/vagy keveset tudnak a készülék használatáról. Kivételt jelent, ha ezeket a személyeket figyeli az ő biztonságukért felelős személy, illetve megkapták a szükséges használati utasításokat.

7. **ÁRAMÜTÉS VESZÉLYE!** Soha ne próbálja saját maga megjavítani a készüléket. Ehelyett hiba esetén képzett szakemberekre bízta a javítást.
8. Rendszeresen ellenőrizze a hálózati csatlakozót, illetve a tápkábelt. A tápkábel sérülése esetén, kizárólag a gyártó, illetve az ügyfélszolgálat, vagy hasonló személyek által cserélhető ki a kábel a sérülések elkerülése érdekében.
9. A tápkábel károsodását megakadályozhatja, ha nem megakadva, illetve éles szélekhez ütközve tartja azt, valamint távol tarja forró felületekről, illetve nyílt lángtól.
10. **VIGYÁZAT ÉLETVESZÉLY!** Ne merítse vagy tartsa vízbe, illetve más folyadékba a készüléket a készülék tisztítása, illetve üzemeltetése közben.
11. Semmilyen körülmények között se nyissa fel a termék házát.
12. Ne nézzen a bekapcsolt sugárzóba.
13. A készülék nagyon magas hőmérsékletre melegszik fel. A munka befejezése után a készülék egy ideig meleg marad. Ne érintse meg a forró alkatrészeket.

## TECHNIKAI ADATOK

Terméknév	INFRAVÖRÖS FESTÉKSZÁRÍTÓ				
	IR-DRYER3000.2	IR-DRYER3000.1	IR-DRYER2000.1	IR-DRYER2000.2	IR-DRYER1000
Modell	IR-DRYER3000.2	IR-DRYER3000.1	IR-DRYER2000.1	IR-DRYER2000.2	IR-DRYER1000
Névleges tápfeszültség [V]/ Frekvencia [Hz]	230~/50				
Névleges teljesítmény [W]	3 x 1100	3 x 1100	2 x 1100	2 x 1100	1100
Időtartomány [perc]	0-99	0-99	0-99	0-60	0-60
Hőmérséklet tartomány [°C]	40-100*	40-100	40-100*	40-100*	40-100*
Hőmérséklet beállítás	JA*	JA	JA*	JA*	JA*
Súly [kg]	47	48	39	15	14

\* A hőmérséklet az infravörös sugárzó és a feldolgozandó felület egymástól lévő távolságától függ.

## ALKALMAZÁSI TERÜLET

Az infravörös sugárzót mindenféle, a karosszéria javításánál használt anyag szárítására tervezték.

**A nem megfelelő használatból eredő károkért a használó a felelős.**

## ELSŐ HASZNÁLAT ELŐTT

Az áru átvételekor ellenőrizze annak csomagolását hibákra és nyissa ki azt, ha nem talál hibát. Ha a csomagolás megsérült, 3 napon belül lépjen kapcsolatba a szállítványozó céggel, illetve a termék forgalmazójával. Minél alaposabban dokumentálja a sérüléseket. Ne állítsa fejre a csomagot! Ha tovább szállítja a csomagot, akkor tartsa azt függőlegesen és stabilan.

## CSOMAGOLÁS MEGSEMMISÍTÉSE

Kérjük, hogy tartsa meg a csomagolóanyagokat (papír, műanyag tartók, hungarocell), annak érdekében, hogy a készüléket szerviz esetén a lehető legjobban védve vissza tudja küldeni!

## A KÉSZÜLÉK FELÉPÍTÉSE

### A KÉSZÜLÉK ELHELYEZÉSE

Az egységet száraz és stabil felületre kell függőlegesen állítani, hogy az működés közben ne mozduljon el. A készüléket egy sík és egyenletes felületre kell helyezni, amely a készülék súlyát a tartalmával együtt elbírja. A készüléket úgy kell felállítani, hogy bármikor hozzá lehessen férni az áramellátáshoz. Figyeljen arra, hogy a tápegység megfeleljen az adattáblán szereplő előírásoknak! Az első használat előtt a termék minden elemét le kell szerelni és alaposan meg kell tisztítani.

## HOGYAN MŰKÖDIK A KÉSZÜLÉK? ALAPSZABÁLYOK

IR-DRYER3000.2 | IR-DRYER3000.1 | IR-DRYER2000.1

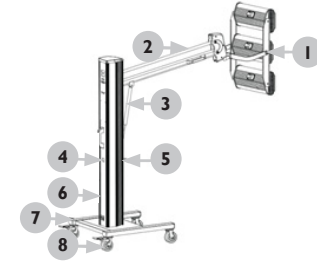

### Termék leírása

1. Búra
2. Lámpabúra tartó kar
3. Hajtás
4. Kapcsoló
5. Emelőkar
6. Állvány
7. Alsó keret
8. Kerekek

## KEZELŐPANEL LEÍRÁSA IR-DRYER3000.2

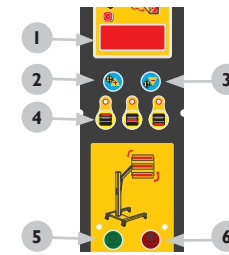

1. Idő kijelző
2. Idő beállítás - "+"
3. Idő beállítás - "-"
4. Lámpák kiválasztása
5. Indítás
6. Leállítás

## IR-DRYER3000.1

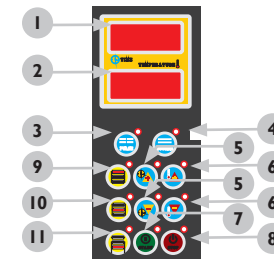

1. Idő kijelző
2. Hőmérséklet kijelző
3. Üzem mód választása: pulzáló
4. Üzem mód választása: állandó
5. Idő beállítás - "+" és "-"
6. Hőmérséklet beállítás - "+" és "-"
7. Indítás
8. Leállítás
9. A sugárzó kiválasztása: Sugárzó 1
10. A sugárzó kiválasztása: Sugárzó 2
11. A sugárzó kiválasztása: Sugárzó 3

## IR-DRYER2000.1

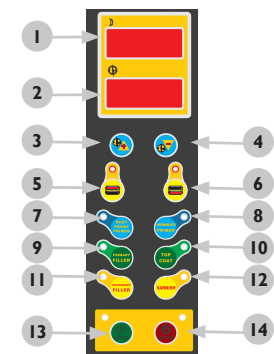

1. Feszültségmérő
2. Idő kijelző
3. Idő beállítás - "+"
4. Idő beállítása - "-"
- 5/6. Sugárzó kiválasztása
7. Funkció kiválasztás: KORROZÍÓ VÉDELEM - ALAPOZÓ (RUST PROOF PRIMER)
8. Funkció kiválasztás: ALAPOZÓ (ALAPOZÓRÉTEG) (PRIMER)
9. Funkció kiválasztás: ELSŐ BEVONAT - RÉTEGELT (PRIMARY FILLER)
10. Funkció kiválasztás: A FEDŐRÉTEG MEGKEMÉNYÍTÉSE (TOP COAT)
11. Funkció kiválasztás: TÖLTŐ BEVONAT (VÉGSŐ LÉPÉS) (SECONDARY FILLER)
12. Funkció kiválasztás: FÉNYESSÉG
13. Indítás
14. Leállítás

### MŰKÖDÉSI ALAPELVEK

1. Az eszközt a leírásnak megfelelően kell összeszerelni és ennek megfelelően elhelyezni.
2. Ezután csatlakoztassa a készüléket az áramkörhöz és kapcsolja be.
3. Ezután a gombok segítségével állítsa be az eszköz kívánt működési idejét.
4. Az IR-DRYER3000.1 és IR-DRYER2000.1 készülékek hőmérséklet szabályzókkal vannak felszerelve. Az IR-DRYER3000.1 esetén a hőmérsékletet a gombokkal lehet beállítani, az IR-DRYER2000.1 esetén a pedig a funkciógombokkal.
5. Ezután válassza ki a használni kívánt sugárzót.
6. Ha az eszköz helyesen be van állítva, akkor a Start gomb megnyomásával elindíthatja ezt. A stop gomb leállítja a folyamatot. A munka befejezése után a készüléket ki kell kapcsolni és le kell választani az áramkörtől.

A búra helyzetének beállításához húzza meg a készülék keretén található kart. A búra dőlésének beállításához, az eszköz mindkét oldalán található kart ki kell oldani. Állítsa be a kívánt dőlés szöget, és húzza meg a karokat ismét.

### IR-DRYER2000.2 | IR-DRYER1000

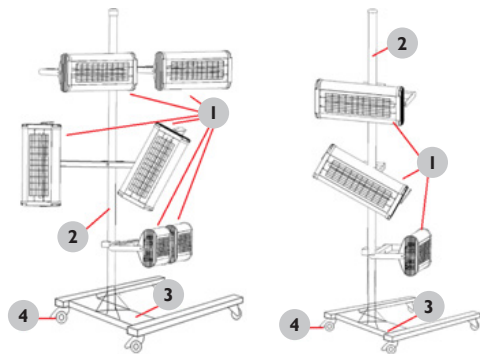

#### Termék leírása

1. Sugárzó
2. Állvány
3. Alsó keret
4. Kerekek

### KEZELŐPANEL LEÍRÁSA

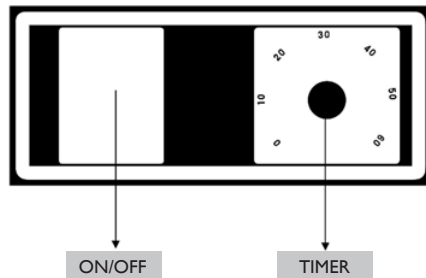

ON/OFF – Be/Ki kapcsoló  
TIMER - idő beállítása

### MŰKÖDÉSI ALAPELVEK

1. Az eszközt a leírásnak megfelelően kell összeszerelni és ennek megfelelően elhelyezni.
2. Ezután csatlakoztassa a készüléket az áramkörhöz és kapcsolja be.
3. Ezután a gombok segítségével állítsa be az eszköz kívánt működési idejét.
4. A munka befejezése után a készüléket ki kell kapcsolni és le kell választani az áramkörtől.

### A KÉSZÜLÉK ÖSSZESZERELÉSE

Az eszközt az alábbi sablonnak megfelelően kell összeszerelni.

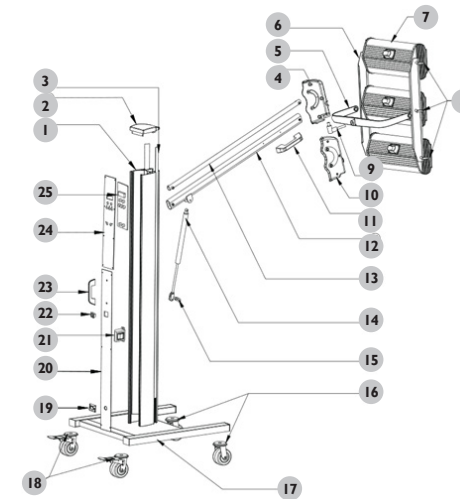

SZÁM	LEÍRÁS	SZÁM	LEÍRÁS
1	Függőleges állvány	13	Felső csatlakozókar
2	Felső takaró	14	Hajtás
3	Műanyag szalag	15	Meghajtás tartója
4	Bal csatlakozó	16	Első kerekek
5	Keret	17	Keret
6	Szorító lécs	18	Fékkal ellátott hátsó kerekek
7	Búra	19	Perem
8	Műanyag kar a dőlésszög beállításához	20	Takaró
9	Csatlakozó darab	21	Vezérlő transzformátor
10	Jobb csatlakozó darab	22	Kapcsoló
11	Fogantyú	23	Fogantyú
12	Alsó csatlakozó kar	24	Takaró
		25	Kezelőfelület

### A LÁMPÁK CSERÉJE



1. Vegye le a burát



2. Távolítsa el a védőrácsot



3. Távolítsa el a takarót a búra mindkét oldaláról.



5. Ezután húzza ki a lámpát és telepítsen egy hasonló paraméterekkel rendelkező ujjat.



4. Távolítsa el a takarót a búra mindkét oldaláról.



6. Ezután szerelje össze újra a burát és az eszközt - a szétszereléshez hasonlóan.

### SZÁLLÍTÁS ÉS TÁROLÁS

Szállítás során a gépet meg kell óvni a rázkódástól, illetve feldőléstől, továbbá nem szabad fejre állítani sem. Tárolja száraz levegőjű, korrózió gázok nélküli jól szellőző környezetben.

### TISZTÍTÁS ÉS KARBANTARTÁS

- Tisztítás előtt vagy az eszköz nem használatakor, a készüléket az áramforrásról le kell csatlakoztatni.
- Tisztításhoz kizárólag olyan tisztítószeret használjon, amelyek nem maró hatásúak.
- Minden egyes tisztítás után hagyja, hogy az egyes részek jól megszáradjanak, mielőtt ismét használja azokat.
- A készüléket száraz, hűvös, illetve nedvességtől és közvetlen napsütéstől védett helyen tárolja.
- Tilos a gépet vízsugárral lelocsolni.

### KÉSZÜLÉK RENDSZERES VIZSGÁLATA

Rendszeresen ellenőrizze, hogy van-e valamilyen sérülés a gép elemein. Ha így van, akkor a gépet nem lehet tovább használni. A javítások elvégzéséhez forduljon a termék eladójához.

Mit kell tenni probléma esetén?

Forduljon az értékesítőhöz és készítse elő az alábbiakat:

- Számla száma és sorozatszám (a sorozatszámot az adattáblázatban találja)
- Ha szükséges, készítse egy fotót a hibás részről.
- Az ügyfélszolgálat munkatársa jobban meg tudja mondani, hogy mi a pontos probléma, ha Ön ezt a lehető legpontosabban leírja. Minél részletesebb a leírása, annál előbb tudnak segíteni Önnek!

**FIGYELEM:** Soha ne nyissa fel a készüléket az ügyfélszolgálati konzultáció nélkül. Ez befolyásolhatja a jótállási igényét!

### LABELS TRANSLATIONS

#### PL

Przycisk bezpieczeństwa

Pociągnij dźwignię, aby zmienić położenie lamp.

UWAGA!  
RUCHOME CZĘŚCI

\* Nie należy umieszczać dłoni w pobliżu ruchomych elementów.

\* Podczas użytkowania urządzenia należy zachować bezpieczną odległość od źródła ciepła, zazwyczaj 30-50cm.

\* Po zakończeniu pracy z urządzeniem należy ustawić lampy w najwyższej górnej pozycji.

UWAGA!

GORĄCA POWIERZCHNIA! Nie dotykać.

Ta obudowa podczas pracy jest ekstremalnie gorąca.

UWAGA!

1. Należy upewnić się, że rodzaj prądu i napięcie sieciowe odpowiadają danym wskazanym na tabliczce znamionowej.

2. Należy usunąć wszystkie elementy zabezpieczające urządzenie.

3. Należy chronić lampę przed wstrząsami i wibracjami nawet, jeśli jest wyłączona.

UWAGA!

1. Nie należy obciążać powyżej 60kg.

2. Zabrania się modyfikować i naprawiać urządzenie osobom niewykwalifikowanym.

3. Należy pociągnąć dźwignię aby wyregulować położenie lamp.

4. Podnośnik posiada hydrauliczne wspomaganie.

UWAGA! NIE NALEŻY UŻYTKOWAĆ URZĄDZENIA, GDY NIE JEST W PEŁNI ZŁOŻONE.

Zwiększenie wydajności zależy od następujących czynników:

1. Kabel zasilający powinien mieć przekrój 1.5 mm<sup>2</sup>.

2. Wymagany jest wyłącznik nadprądowy 16A.

3. Wymagana jest wtyczka 16A.

4. Napięcie zasilania i częstotliwość odpowiadają danym na tabliczce znamionowej.

5. Należy odpowiednio podłączyć przewody.

Napięcie wejściowe: jednofazowe AC 230V~ 50Hz

#### DE

Sicherheitsknop

Den Hebel ziehen um die Position der Lampen zu wechseln.

ACHTUNG!

BEWEGLICHE TEILE

\* Die Hände nicht in der Nähe der beweglichen Teile halten

\* Bei Nutzung des Geräts soll ein sicherer Abstand von Wärmequelle eingehalten werden, gewöhnlich 30-50 cm

\* Nach der Verwendung des Geräts, die Lampen in der oben höchsten Position einstellen.

ACHTUNG!

HEISSE OBERFLÄCHE!

Nicht anfassen. Dieses Gehäuse ist während der Arbeit extrem heiß.

ACHTUNG!

1. Es soll sichergestellt werden, dass Stromtyp und Netzspannung den angegebenen Daten auf dem Typenschild entsprechen.

2. Es sollen alle Schutzelemente des Geräts entfernt werden.

3. Die Lampe ist vor Stößen und Vibrationen zu schützen, auch wenn diese ausgeschaltet ist.

ACHTUNG!

1. Nicht über 60 kg belasten.

2. Modifizieren und Reparieren durch unqualifizierte Personen verboten.

3. Den Hebel ziehen, um die Position der Lampen einzustellen.

4. Der Hebel hat eine hydraulische Unterstützung.

ACHTUNG! DAS GERÄT NICHT VERWENDEN, WENN ES NICHT GANZ FERTIG ZUSAMMENGEBAUT IST.

ACHTUNG Leistungszuwachs ist von folgenden Faktoren abhängig:

1. Das Stromkabel muss im Durchschnitt 1.5 mm<sup>2</sup> sein.

2. 16A-Überstromausschalter erforderlich.

3. 16A-Stecker erforderlich.

4. Strom- und Frequenzspannung müssen den Angaben auf dem Typenschild entsprechen.

5. Die Leitungen entsprechend anschließen.

Eingangsspannung: einphasig AC 230V~ 50Hz

## LABELS TRANSLATIONS

### EN

Safety Protection Switch

Pull up this handle to move cassettes up and down.

**CAUTION!**  
MOVING PART

- \* Do not place your hand over this rod when moving the cassette up and down
- \* Always keep a minimum safe distance from the heat source when using. Usually, 30-50cm.
- \* Always keep the cassette at the highest position after usage.

**CAUTION!**  
**HOT!** Do not touch this part with bare hands.  
This cover is extremely hot when the heater is on.

**CAUTION!**  
1. Make sure that the facility supply voltage and frequency are the same as shown on the nameplate.  
2. Remove all protection pads from the light tubes before using.  
3. Protect the lamp against shock and vibrations even when it is cold.

**CAUTION!**  
1. Do not load over 60kg.  
2. Do not modify or repair lifter under qualified.  
3. Pull up handle to adjust cassette.  
4. The lifter has a hydraulic control.

**CAUTION! DO NOT MOVE BEFORE FULL INSTALLATION**

**NOTE**  
Performance gains depend on the following factors:  
1. Supply cable is at least 1.5mm<sup>2</sup>.  
2. 16A breaker is required.  
3. 16A power socket is required.  
4. Supply voltage and frequency match the name plate figures.  
5. Plug mainrains a good connection with socket  
Input Voltage: Single phase AC 230V~ 50Hz

### FR

Bouton de sécurité

Tirer le levier pour changer la position de la lampe.

**ATTENTION!**  
ÉLÉMENTS MOBILES

- \* Maintenir les mains éloignées des parties mobiles
- \* En utilisant l'appareil, toujours garder une distance de sécurité raisonnable de la source de chaleur, 30-50 cm en général.
- \* Positionner la lampe le plus possible vers le haut une fois que vous avez terminé de vous servir de l'appareil.

**ATTENTION!**  
**SURFACES CHAUDES!**  
Ne pas toucher. Le boîtier de l'appareil est très chaud pendant son utilisation.

**ATTENTION!**  
1. Assurez-vous que le type de courant et la tension nominale utilisés correspondent aux données de la plaque signalétique de l'appareil.  
2. Retirez les éléments de protection de l'appareil.  
3. Protégez la lampe des chocs et vibrations même si celle-ci est éteinte.

**ATTENTION!**  
1. Ne pas charger avec plus de 60kg.  
2. Modifier ou réparer l'appareil par une personne non-qualifiée est interdit.  
3. Tirer le levier pour changer la position de la lampe.  
4. Le levier dispose d'un mécanisme hydraulique

**ATTENTION! NE PAS UTILISER L'APPAREIL S'IL N'EST PAS ENTIEREMENT ASSEMBLÉ.**

**ATTENTION** Gagner en performance dépend des facteurs suivants:  
1. Le câble d'alimentation dispose d'un sectionnement de 1.5 mm<sup>2</sup>.  
2. Disjoncteur 16 A requis.  
3. Prise mâle 16 A requise.  
4. La tension et la puissance électrique doivent correspondre aux données de la plaque signalétique.  
5. Connectez les câbles conformément.  
Tension d'entrée: Monophasé AC 230V~ 50Hz

## LABELS TRANSLATIONS

### IT

Pulsante di sicurezza

Tirare la leva per cambiare la posizione della lampada.

**ATTENZIONE!**  
COMPONENTI MOBILI

- \* Non toccare i componenti mobili mentre sono in movimento
- \* Durante l'uso del dispositivo mantenere una distanza di circa 30-35 cm da fonti di calore
- \* A termine lavoro posizionare la lampada nella postazione più alta

**ATTENZIONE!**  
**SUPERFICI USTIONANTI!**  
Non toccare. La scocca del dispositivo è ustionante durante il funzionamento.

**ATTENZIONE!**  
1. Assicurarsi che le corrente e la tensione corrispondano ai valori del pannello tecnico del dispositivo.  
2. Rimuovere tutti gli elementi di protezione del dispositivo.  
3. Proteggere la lampada da urti e forti vibrazioni anche se non la si sta utilizzando.

**ATTENZIONE!**  
1. Non superare il carico massimo pari a 60 kg.  
2. Sono severamente vietate riparazioni e modifiche effettuate da personale non autorizzato.  
3. Per fissare la lampada e posizionarla tirare la leva apposita.  
4. La leva è dotata di un meccanismo idraulico.

**ATTENZIONE! NON UTILIZZARE IL DISPOSITIVO SE NON È INTERAMENTE ASSEMBLATO**

**ATTENZIONE**  
Un sensibile aumento di performance dipende dai seguenti fattori:  
1. Il cavo di alimentazione deve avere una sezione pari a 1.5 mm<sup>2</sup>.  
2. Si necessita un salvavita di 16 A.  
3. Si necessita di una presa di 16 A.  
4. Assicurarsi che le corrente e la tensione corrispondano ai valori del pannello tecnico del dispositivo.  
5. Collegare i cavi secondo il quadro elettrico.  
Tensione in entrata: Monofase AC 230V~ 50Hz

### ES

Interruptor de seguridad

Tirar de la palanca para cambiar la posición de las lámparas.

**PRECAUCIÓN!**  
PIEZAS MÓVILES

- \* No colocar las manos cerca de las piezas móviles
- \* Mientras utilice el aparato manténgase alejado de la fuente de calor, distancia normal: 30-50 cm
- \* Una vez finalizado el empleo del aparato, colocar las lámparas en la posición más elevada

**PRECAUCIÓN!**  
**¡SUPERFICIE CALIENTE!**  
No tocar. Esta zona alcanza una temperatura extremadamente elevada durante el funcionamiento

**PRECAUCIÓN!**  
1. Asegúrese de que la tensión y voltaje se corresponden con los indicados en la placa de características técnicas.  
2. Retire las protecciones del aparato.  
3. Proteja la lámpara contra golpes y vibraciones, incluso cuando esté apagada.

**PRECAUCIÓN!**  
1. No cargar por encima de 60 kg.  
2. Modificaciones y reparaciones están prohibidas, a no ser que sean realizadas por personal técnico cualificado.  
3. Tirar de la palanca para ajustar la posición de las lámparas.  
4. El elevador consta de control hidráulico.

**PRECAUCIÓN! NO UTILIZAR A NO SER QUE EL MONTAJE DEL APARATO HAYA SIDO REALIZADO TOTALMENTE**

**PRECAUCIÓN!** El rendimiento depende de los siguientes factores:  
1. El cable de alimentación debe ser de 1.5 mm<sup>2</sup> de media.  
2. Requiere un interruptor de sobrecarga de 16A.  
3. Requiere una conexión de 16A.  
4. Voltaje y frecuencia de red deben corresponderse con los indicados en la placa de características técnicas.  
5. Garantizar un buen estado de la conexión a la red eléctrica.  
Tensión de entrada: monofásica AC 230V~ 50Hz

## LABELS TRANSLATIONS

### CZ

#### Bezpečnostní knoflík

Pro změnu pozice lampy zatáhnout za páku.

#### POZOR!

##### POHYBLIVÉ DÍLY

\* Nemějte ruce v blízkosti pohyblivých dílů

\* Při používání zařízení by se měl držet bezpečný odstup od zdroje tepla, obvykle 30-50 cm

\* Po ukončení práce se zařízením nastavit lampy v nejvyšší horní pozici.

#### POZOR!

##### HORKÝ POVRCH!

Nedotýkat se. Toto zařízení je během práce etrémně horké.

#### POZOR!

1. Ubeďte se, že typ proudu a napětí odpovídají údajům na typovém štítku.
2. Odstraňte ochranné elementy zařízení
3. Chraňte lampu před vibracemi a nárazy i když je vypnutá.

#### POZOR!

1. Nezatěžovat nákladem vyšším než 60 kg.
2. Modifikování a oprava nequalifikovaným personálem zakázána.
3. Pro změnu pozice lampy zatáhnout za páku.
4. Páka má hydraulickou podporu.

#### POZOR! ZAŘÍZENÍ NEPOUŽÍVEJTE, POKUD NENÍ KOMPLETNĚ SESTAVENO.

POZOR Vzhled výkonu je závislý na mnoha faktorech:

1. Napájecí kabel musí být v průměru 1,5 mm<sup>2</sup>.
2. Nutný přepínač proudu 16 A.
3. Nutná 16 A zástrčka.
4. Napětí proudu a frekvence odpovídají údajům na typovém štítku.
5. Vedení připojit odpovídajícím způsobem.

Vstupní napětí: jednofázové AC 230V~ 50Hz

### HU

#### Biztonsági gomb

A lámpák helyzetének megváltoztatásához húzza meg a kart.

#### FIGYELEM!

##### MOZGÓ ALKATRÉSZEK

\* Ne tartsa a kezét a mozgó alkatrészek közelébe

\* Az egység használatakor tartson biztonságos távolságot a hőforrástól, általában 30-50 centi méter

\* A készülék használata után állítsa a lámpákat a legmagasabb helyzetbe.

#### FIGYELEM!

##### FORRÓ FELÜLET!

Ne érintse meg.A ház a munka közben rendkívül forró.

#### FIGYELEM!

1. Meg kell győződni arról, hogy az áram típusa és a hálózati feszültség megfeleljen az adattáblán megadott értékeknek.
2. Az eszköz minden védő elemét el kell távolítani.
3. A lámpának kikapcsolt állapotban is védve kell lennie az ütésektől és rezgésektől.

#### FIGYELEM!

1. Ne terhelje 60 kg-nál jobban.
2. Módosítások és javítások képzetlen személyek által szigorúan tilos.
3. A lámpák helyzetének megváltoztatásához húzza meg a kart.
4. A kar hidraulikus támogatással rendelkezik.

#### FIGYELEM! NE HASZNÁLJA A KÉSZÜLÉKET, HA NINCSEN TELJESEN ÖSSZESZERELVE.

FIGYELEM A teljesítménynövekedés a következő tényezőktől függ:

1. A tápkábelnek átlagosan 1,5 mm<sup>2</sup> kell lennie.
2. 16A-túláram-megszakító szükséges.
3. 16A-csatlakozó szükséges.
4. Az áramerősségnek és a frekvencia feszültségének meg kell egyeznie az adattáblán megadott adatokkal.
5. Csatlakoztassa ennek megfelelően a kábeleket.

Bemeneti feszültség: egyfázisú AC 230V~50Hz

## NAMEPLATE TRANSLATIONS

<b>Importer</b> expondo Polska sp. z o.o. sp. k. ul. Nowy Kisielin-Innowacyjna 7, 66-002 Zielona Góra   Poland, EU		    
Product name	Infrared Paint Dryer	
Model		
Power		
Voltage/Frequency	230V~/50Hz	
Weight		
Production year		
Serial-No.		
expondo.de		

<b>Importer</b> expondo Polska sp. z o.o. sp. k. ul. Nowy Kisielin-Innowacyjna 7, 66-002 Zielona Góra   Poland, EU		    
Nazwa produktu	Promiennik podczerwieni	
Model		
Moc		
Napięcie/Częstotliwość	230V~/50Hz	
Waga		
Rok Produkcji		
Numer serii		
expondo.de		

<b>Importador</b> expondo Polska sp. z o.o. sp. k. ul. Nowy Kisielin-Innowacyjna 7, 66-002 Zielona Góra   Poland, EU		    
Nombre del producto	Secador de infrarrojos para pintura	
Modelo		
Potencia nominal		
Tensión nominal/Frecuencia	230V~/50Hz	
Peso		
Año de producción		
Número de serie		
expondo.de		

<b>Dovozce</b> expondo Polska sp. z o.o. sp. k. ul. Nowy Kisielin-Innowacyjna 7, 66-002 Zielona Góra   Poland, EU		    
Název výrobku	Infračervená sušička laku	
Model		
Jmenovitý výkon		
Jmenovité napětí napájení/frekvence	230V~/50Hz	
Hmotnost		
Rok výroby		
Sériové číslo		
expondo.de		

<b>Importeur</b> expondo Polska sp. z o.o. sp. k. ul. Nowy Kisielin-Innowacyjna 7, 66-002 Zielona Góra   Poland, EU		    
Produktname	Infrarot Lacktrockner	
Modell		
Nennleistung		
Nennspannung /Frequenz	230V~/50Hz	
Gewicht		
Produktionsjahr		
Ordnungsnummer		
expondo.de		

<b>Importeur</b> expondo Polska sp. z o.o. sp. k. ul. Nowy Kisielin-Innowacyjna 7, 66-002 Zielona Góra   Poland, EU		    
Nom du produit	Sécheur infrarouge	
Modèle		
Power		
Voltage/Fréquence	230V~/50Hz	
Poids		
Année de production		
Numéro de série		
expondo.de		

<b>Importatore</b> expondo Polska sp. z o.o. sp. k. ul. Nowy Kisielin-Innowacyjna 7, 66-002 Zielona Góra   Poland, EU		    
Nome del prodotto	Lampada a infrarossi per essiccazione di vernici	
Modello		
Potenza nominale		
Tensione nominale/frequenza	230V~/50Hz	
Peso		
Anno di produzione		
Numero di serie		
expondo.de		

---

## Umwelt – und Entsorgungshinweise

### Hersteller an Verbraucher

Sehr geehrte Damen und Herren,

gebrauchte Elektro – und Elektronikgeräte dürfen gemäß europäischer Vorgaben **[1]** nicht zum unsortierten Siedlungsabfall gegeben werden, sondern müssen getrennt erfasst werden. Das Symbol der Abfalltonne auf Rädern weist auf die Notwendigkeit der getrennten Sammlung hin. Helfen auch Sie mit beim Umweltschutz. Sorgen Sie dafür, dieses Gerät, wenn Sie es nicht mehr weiter nutzen wollen, in die hierfür vorgesehenen Systeme der Getrenntsammlung zu geben.



In Deutschland sind Sie gesetzlich **[2]** verpflichtet, ein Altgerät einer vom unsortierten Siedlungsabfall getrennten Erfassung zuzuführen. Die öffentlich – rechtlichen Entsorgungsträger (Kommunen) haben hierzu Sammelstellen eingerichtet, an denen Altgeräte aus privaten Haushalten ihres Gebietes für Sie kostenfrei entgegengenommen werden. Möglicherweise holen die rechtlichen Entsorgungsträger die Altgeräte auch bei den privaten Haushalten ab.

Bitte informieren Sie sich über Ihren lokalen Abfallkalender oder bei Ihrer Stadt – oder Gemeindeverwaltung über die in Ihrem Gebiet zur Verfügung stehenden Möglichkeiten der Rückgabe oder Sammlung von Altgeräten.

**[1]** RICHTLINIE 2002/96/EG DES EUROPÄISCHEN PARLAMENTS UND DES RATES  
ÜBER ELEKTRO – UND ELEKTRONIK – ALTGERÄTE

**[2]** Gesetz über das Inverkehrbringen, die Rücknahme und die umweltverträgliche Entsorgung  
von Elektro – und Elektronikgeräten (Elektro – und Elektronikgerätegesetz – ElektroG).

### Utylizacja produktu

Produkty elektryczne i elektroniczne po zakończeniu okresu eksploatacji wymagają segregacji i oddania ich do wyznaczonego punktu odbioru. Nie wolno wyrzucać produktów elektrycznych razem z odpadami gospodarstwa domowego. Zgodnie z dyrektywą WEEE 2012/19/UE obowiązującą w Unii Europejskiej, urządzenia elektryczne i elektroniczne wymagają segregacji i utylizacji w wyznaczonych miejscach. Dbając o prawidłową utylizację, przyczyniasz się do ochrony zasobów naturalnych i zmniejszasz negatywny wpływ oddziaływania na środowisko, człowieka i otoczenie. Zgodnie z krajowym prawodawstwem, nieprawidłowe usuwanie odpadów elektrycznych i elektronicznych może być karane!

For the disposal of the device please consider and act according to the national and local rules and regulations.

---

## CONTACT

expondo Polska sp. z o.o. sp. k.

ul. Nowy Kisielin-Innowacyjna 7  
66-002 Zielona Góra | Poland, EU

e-mail: info@expondo.de